



رئيس مجلس الادارة  
رئيس التحرير

فريدي

جريدة سياسية يومية

500  
20  
دينار  
سنة

الآن

في المكتبات

ميريام

ملحق اليوم مع

مذي



http://www.almadapaper.net Email: info@almadapaper.net

العدد (3290) السنة الثانية عشرة - الثلاثاء (17) شباط 2015

## شكلت 19 لجنة فرعية لمتابعة الاخلافات مع طهران وأنقرة لجنة العلاقات الخارجية؛ تلقينا تطمينات بشأن التوراة العراقية

وبين التقرير، ان "لجنة العلاقات البرلمانية طلبت من وزارة الخارجية معلومات لإعداد البعثات الدبلوماسية وعدد الدبلوماسيين والإداريين والمستخدمين المحليين فيها لإعادة تقييمها، والتدقيق بمدى تأثيرها على السياسة الخارجية مع مراعاة الوضع الاقتصادي الراهن".

ويؤكد التقرير في احدى فقراته على "ممارسة الدبلوماسية الريفية من قبل لجنة العلاقات الخارجية في متابعة العديد من القضايا الساخنة منها ما يتعلق بتهرب الأثار العراقية عبر الولايات المتحدة إلى أماكن أخرى ومناعبة مشاكل المياه مع بعض دول الجوار ودور التحالف الدولي في محاربة داعش ودور المفوضية السامية للاجئين ومهام الاتحاد الأوربي".

التفاصيل ص ٢

بغداد / المدى

حصلت "المدى" على نسخة من التقرير الذي اعدهت لجنة العلاقات الخارجية في البرلمان، ويتناول ابرز الأعمال والخطط وتوزيع أعضائها على ١٩ لجنة فرعية لمتابعة أداء الدوائر التابعة لوزارة الخارجية.

يأتي هذا في وقت قال النائب حسن شوير، رئيس لجنة العلاقات الخارجية، ان لجنته ستتابع الملفات العالقة مع دول الجوار، والبلدان الصديقة، سواء المتعلقة بالحدود أم العلاقات الثقافية، مؤكدا في الوقت ذاته ان السفارة الاميركية قدمت للعراق تطمينات كبيرة بشأن النسخة النادرة من التوراة العراقية، التي يدور حولها جدل حساس بينما "تخطى بإعجاب متزايد من الجمهور" خلال تجوالها في الولايات المتحدة، على حد تعبيره.

## 10 نقاط تمخضت عن لقاء رئيس الوزراء بزعماء اتحاد القوى

وتأمل بعض الأحزاب بحسب نواب في التحالف الوطني، العيش في دولة مدنية يحكمها القانون، ويستخدم السلاح فيها ضمن المبادئ الرسمية، لكنها تقول ان دخول "داعش" على الخط، اضطرهم الى اشارك متطوعين الى جانب القوات الامنية التي فقدت الكثير من مواقعها وسلاحها لصالح التنظيم المنطرف.

بالقابل ترفض تلك الأحزاب اي اشارة من قريب او بعيد بان يكون "الحشد الشعبي"، بصفته العامة، متورطا في عمليات قتل او اختطاف، وتعتبر ان الحديث بهذا الاتجاه مستفز، وان هناك من يحاول خلط الاوراق ويشوه صورة الفصائل التي تقاوم لاستعادة الاراضي وبينها مناطق السنة.

وتتهم القوى السننية ميليشيات خارجة عن القانون، في حادثة اختطاف النائب عن جبهة

التفاصيل ص ٣

بغداد / المدى

لا تنفي الأحزاب الشيعية التي تمتلك اجنحة مسلحة تعمل ضمن هيئة التعبئة الشعبية التي تديرها الحكومة، وجود سلاح غير منضبط في الشارع تحمله عناصر توصف بانها مندسة في "الحشد الشعبي" او اخرى ضمن تشكيلات مسلحة "مجهولة"، او "غير ممثلة سياسيا".

## الجماعات الشيعية أكثر فاعلية من الطيران الأميركي

فصيل مسلح مسيحي نينوى

يجتذب مقاتلين أجانب

4

2

عقد جلسة استماع لوزيري الدفاع والداخلية بحضور "القوى"

## البرلمان متفاجئ من ارتباط امن بغداد بمكتب القائد العام المنحل

التفاصيل ص ٣

بغداد / المدى برس

والداخلية الا أننا تفاجأنا ان الامن في بغداد ليس من صلاحية وزارتي الدفاع والداخلية وانما قيادة عمليات بغداد التي ترتبط بمكتب القائد العام للقوات المسلحة، والذي حله رئيس الوزراء حيدر العبادي، موضحاً ان "هذا الارتباط من الناحية العسكرية غير صحيح باعتبار ان المكتب تم حله".

وشدد الجبوري على "ضرورة عقد جلسة مع القائد العام للقوات المسلحة وقيادة عمليات بغداد لتحديد مسؤولية الامن في العاصمة"، لافتاً الى ان "الجلسة كانت مفيدة الا انها بحاجة الى جلسة مع القائد العام للقوات

التفاصيل ص ٣

كشف نائب عن تحالف القوى، امس الاثنين، عن نفي وزير الدفاع والداخلية مسؤولياتها عن أمن العاصمة بغداد، وفيما أعرب عن "تفاجئه" من حالة امن العاصمة الى قيادة عمليات بغداد برغم حل مكتب القائد العام للقوات المسلحة، وصف هذا الأمر بأنه "غير صحيح من الناحية العسكرية".

وقال احمد الجبوري، النائب عن تحالف القوى، في حديث لعدد من وسائل الاعلام من بينها (المدى برس)، "استمعنا الى وزير الدفاع

## نيجير فان بارزاني: بغداد في وضع مالي يصعب استكمال الاتفاق النفطي

لتنفيذ الاتفاقية"، مشيراً إلى أن "الاتفاقية كانت تنص على إرسال الحكومة المركزية نحو ٤٠ مليون دينار شهريا إلى اربيل، وأضاف بارزاني أن "سبب نهب وفد الإقليم إلى العاصمة بغداد كان بسبب أن بغداد مفلسة ولا تملك المال ومن أجل إيجاد آلية تنفيذ الاتفاقية"، مشيراً إلى أن "الاتفاقية كانت تنص على إرسال الحكومة المركزية شهريا نحو

التفاصيل ص ٢

حكومة الإقليم، خلال مؤتمر صحفي عقده في اربيل وحضرته (المدى برس)، إن "بغداد والإقليم ملتزمان بالاتفاقية النفطية"، مبينا أن "بغداد حاليا مفلسة وتمر في أزمة مالية ولذلك لا تستطيع الإيفاء بوعدها".

وأضاف بارزاني ان "نهب وفد الإقليم إلى العاصمة بغداد كان بسبب أن بغداد مفلسة ولا تملك المال ومن أجل إيجاد آلية

المدى برس

كشف رئيس حكومة إقليم كردستان نيجيرفان بارزاني، امس الاثنين، عن اعتراف الحكومة الاتحادية بدفع رواتب الموظفين كل ٤٠ يوما، مؤكدا أن الحكومة الاتحادية "مفلسة" وتمر بأزمة مالية تجعل من الصعب استكمال فقرات من الاتفاق النفطي.

وقال نيجيرفان بارزاني، رئيس

## العبادي: مساعدات العالم للعراق تتسارع

ورئيس الوزراء، الذي تسلم منصبه منذ ايلول، انتقد مرارا "بطء" الدعم العسكري الذي يقدمه الى الجيش العراقي التحالف الدولي بقيادة الولايات المتحدة الذي يقاتل داعش. وتشن الولايات المتحدة منذ اذ حملة جوية في العراق، ومنذ ايلول في سوريا، لطرد هؤلاء الجهاديين الذين استولوا على مناطق شاسعة في هذين البلدين حيث تفرض المجموعة الاسلامية قوانينها مرتكبة فظائع تعتبرها الامم المتحدة جرائم ضد الانسانية. وفي سياق متصل، استقبل العبادي، امس، نائب الرئيس الايراني ووقع معه عدة اتفاقات ومذكرات تفاهم في مجالات مختلفة أبرزها الجوانب الصناعية والزراعية والتجارية، فيما تم توقيع الاتفاقيات ضمن الاجتماع الموسع للجنة العراقية- الايرانية المشتركة.

التفاصيل ص ٢

بغداد / المدى

أكد رئيس الوزراء حيدر العبادي وجود "تسارع" في الفترة الأخيرة للمساعدات التي يقدمها التحالف الدولي من أجل محاربة تنظيم داعش.

وقال العبادي، في مقابلة الاثنين مع هيئة الاذاعة البريطانية (بي.بي.سي)، "شعرت ببعض الاحباط خلال الاشهر الثلاثة الاولى بصفتي رئيسا للوزراء بسبب بطء الدعم (الدولي)، لكنني لاحظت في الاسابيع الاربعة او الخمسة الاخيرة تسارعا للمساعدة".

وأضاف "اعتقد ان عمليات القصف الجوي ازدادت كما ونوعاً"، مكررا القول ان العراق لا يحتاج الى الرجال بل الى الذخائر والسلاح والتدريب.



وستبروك يقود سلة الغرب  
للانتصار في NBA

11

افتتاح معرض ايراني في  
بغداد بمشاركة 260 شركة

8

التركان يجّهزون قوة  
قتالية ستشارك في تحرير  
الموصل

4

## مدونون: نخشى التصييق على منتقدي الحكومة بذريعة جرائم فيسبوك

على مدى المستقبل البعيد". وأشار رئيس مرصد الحريات، الى ان "ضمان حرية الإعلام كان من بين أولى الخطوات التي اتبعتها الحكومة الجديدة، ولا وجود الى الان لأي تضيق على عمل المؤسسات الاعلامية".

التفاصيل ص ٦

التواصل الاجتماعي سيكون أصراً غير مقنع تماما".

وأضاف، ان "الحديث عن رقابة مواقع التواصل الاجتماعي (فيس بوك، يوتيوب، تويتر) او غيرها من قبل الحكومة وهيئة الإعلام والاتصالات لا صحة له"، مؤكدا ان "مثل هكذا قرار لا يمكن ان يطبق حتى

الآن إصدار اي أمر بحبس من يخالف أحكام "حرية التعبير او حرية النقد على فيسبوك"، حذر مدافعون عن الرأي من انتهاك الخصوصية الفردية بعد قرار القضاء بمرافقة متصفحي "فيسبوك".

وقال رئيس مرصد الحريات الصحفية زياد العجيلي في حديث لـ "المدى"، ان "رئيس

بغداد / المدى

نقى مرصد الحريات الصحفية، امس الاثنين، وجود توجيه حكومي بمرافقة او ملاحقة نشطاء المواقع الاجتماعية في الانترنت المعارضين لقرارات الحكومة او بعض الشخصيات السياسية.

الى ذلك اكد خبراء قانونيون انه لم يتم

## العراق يستورد 50% من استهلاكه للمشتقات النفطية

تم التعاقد على استخراج جميع المشتقات من النفط الخام"، وفي السياق نفسه، قال وزير النفط عادل عبد المهدي ان وزارته ستواجه تقلبات سوق النفط من خلال وضع "استراتيجية" تواجه انخفاض أسعاره وتوسيع مجال الاستثمار في مجال النفط والغاز.

التفاصيل ص ٨

كابليزين والكاز وهذا يكلف الخزينة العراقية أموالا كبيرة، وفي حال تم معالجة هذه المشكلة فإن القطاع النفطي سيطور لان العراق يصدر نفط خام".

وأكد ان "العراق يستورد اغلب الزيوت من الخارج، مع العلم أننا بلد نفطي"، لافتا الى ان "المشاريع الاستثمارية قادرة على تنشيط القطاع النفطي في حال

يستهلكه من المشتقات النفطية كالبينزين والكاز. وقال عضو لجنة النفط والطاقة النيابية زاهر العبادي في حديث لـ "المدى"، "العراق بحاجة الى استثمار جميع معادنه المتوفرة من شماله الى جنوبه، لاسيما بعد انخفاض أسعار النفط في الأونة الأخيرة وتأثر الاقتصاد العراقي بشكل كبير".

مبينا ان "العراق يستورد نصف ما يستهلكه من المشتقات النفطية

بغداد / المدى

في وقت أعلنت وزارة النفط استعدادها للاستثمار في مجال المصافي ومشتقات النفط، وأكدت ان شركات قطرية عملاقة أبدت رغبتها بالعمل في العراق، كشفت لجنة الطاقة النيابية ان العراق يستورد ٥٠% مما

## مصير الهيئات المستقلة يؤجل إقالة عبيوب

بغداد / المدى برس

نفت لجنة الخدمات النيابية، امس الاثنين، إقالة نعيم عبيوب من منصب امين بغداد وكالة من قبل مجلس الوزراء، وفيما كشفت اللجنة عن مناقشة وضع المشاريع المتلكئة والية عمل مديريات الامانة، اكد مسؤولون محلليون ان "تعيين امين جديد للعاصمة امر خاضع للتوافقات السياسية، فضلا عن كونه من سكنة بغداد لفترة لا تقل عن عشر سنوات".

وقال رئيس اللجنة ناظم الساعدي في حديث لـ "المدى"، ان "خير اقالة امين العاصمة وكالة نعيم عبيوب من قبل الامانة العامة لمجلس الوزراء هو غير صحيح، ولكن تم طرح وضع امانة العاصمة على ضوء المشاريع والمستجدات الاخيرة، وتم مناقشة وضع كافة مديريات الامانة بما فيها موضوع امين العاصمة نعيم عبيوب".

وأوضح الساعدي "عبر المعايير القانونية سنقيم نسبة انجاز الامانة وعمل امين

بغداد / المدى برس

العاصمة"، مشيراً الى ان "هناك شروطاً لتسمية الأمين الجديد وهي ان يتفقت بسبعة جيدة وان يخلى بالزخاثة وان يتعهد بتحمل مسؤولية الامانة".

ونوه ان "الشكاوى كثيرة على امانة العاصمة لقلّة الخدمات ولوضع العاصمة غير الجيد في الفترة الأخيرة، ولا ضير من تغيير عبيوب في الفترة القادمة"، مؤكدا ان "لجنة الخدمات لم تبلغ بشكل رسمي بأي تغييرات جديدة طرأت على منصب امين العاصمة، ونحن اجتماعنا لمتابعة القضايا الخدمية والأهمية العاصمة والخدمات ووضع المعالجات قيد الدراسة".

في السياق ذاته بينت عضو لجنة الخدمات في البرلمان عهود عبد الزهرة، ان "لجنتها ماضية في دراسة موضوع تسمية امين جديد للعاصمة واستضافة السيد نعيم عبيوب والاطلاع على المشاريع الاخيرة ونسب الانجاز التي تحققت في الفترة الاخيرة".

التفاصيل ص ٧



تنتانتييل

عدنان حسين

adnan.h@almadapaper.net

حذار اللعب بهذي النار

لن يكون صائباً، ولن يكون حكيماً، ولن يكون مجدياً، القرار الذي أشيع أمس بأن مجلس الوزراء يزمع اتخاذه في جلسة اليوم، مضطراً تحت ضغط خواء الخزينة الذي أورتته الحكومة السابقة للحكومة الحالية... الحذر من اللعب بالنار

واجب. يجب أن يكرث مجلس الوزراء أشد الاكتراث في اتخاذ قرار بتوزيع رواتب موظفي الدولة وعمالها كل أربعين يوماً بدلاً من ثلاثين، فمن التشوّهات البنيوية في دولتنا أن الراتب الحكومي يعيش عليه أكثر من أربعة ملايين عائلة، وأي قرار بإنقاص مقدار الراتب أو إطالة أمد دفعه سيعني إثارة الغضب الشديد لدى أكثر من نصف سكان البلاد، وهم الغالبية العظمى من قاطني المدن.

البلاد في أزمة مالية طاحنة، والبلاد تواجه حرباً مكلفة مع الإرهاب في ظرف موات للإرهاب وغير مناسب للدولة التي تفننت بها علل سياسية واجتماعية واقتصادية قاتلة. هذا صحيح، والصحيح أيضاً أن يجري البحث عن معالجات عميقة لهذه العلل وليس عن مسكّنات مؤقتة.

خواء خزينة الدولة يرجع في جزء كبير منه إلى ان المال العام، بمئات ملياراته، كان سائباً على مدى عشر سنين فتعرضت لعملية نهب وسلب منظمة ومنظمة على نحو غير مسبوق ويندر وجود مثيل له. من المجدي أن تجذ الحكومة الحالية وتجنهد في اقتفاء آثار عشرات من المليارات نهبها الفاسدون الذين لم يزل الكثير منهم يتحكم بمفاصل الدولة واقتصادها ويواصل فساده الإداري والمالي.. حملة جادة لفتح ملفات الفساد المغلقة أو المغيبة في زوايا معتمة داخل الدولة، كفيhle بمعالجة نصف الأزمة المالية في الأقل وبعث الحياة في الاقتصاد الوطني المغمى عليه.

ملف الفئاسيين فتحه رئيس الوزراء منذ أشهر لكننا لم نلسم أثنراً لذلك.. الفئاسيون موجودون حتى اللحظة في كل مكان في الدولة. حملة جادة لتنصيف هذه الظاهرة مصحوبة بحملة لإحالة الموظفين الفائضين عن الحاجة أو موظفي البطالة المغنعة، يمكن لهما أن تخففا كثيراً من الضغط على موازنة الدولة المرهقة.

الإجراء المجدي الذي يوسع تقديم الحل الناجع لأزمئنا المالية ومشكلئنا الاقتصادية الآن وعلى المدى البعيد، يتمثل في فرض رسوم عالية على السلع المستوردة، وبخاصة الأغذية والسلع الاستهلاكية الأخرى، فهكذا إجراء يمكن لنا أن نبعث الحيوية في اقتصادنا الزراعي المتدهور، وأن نحيي رميم صناعتنا شبه المنذرة.

حذار اللعب بنار الرواتب، وبخاصة على نحو مفاجئ.. إذا ما كانت هناك حاجة لاقطاع حصة من الراتب للدخار الإيجابي أو تمديد فترة صرفه فمن اللازم التمهيد لذلك إعلامياً قبل فترة كافية، والتدرج في تطبيقه.

أعضاؤها موزعون على 19 لجنة فرعية لمتابعة الخلافات مع طهران وأنقرة لجنة العلاقات؛ طلبنا من الجعفري معلومات عن سفاراتنا وتلقينا تطمينات بشأن التوراة العراقية



اجتماع سابق بين الجعفري ولجنة العلاقات الخارجية

للطاقة لا أن تكون خيارتنا عبر ميناء

جيهان التركي ومضيف هرمز". ويلفت رئيس لجنة العلاقات الخارجية إلى أنه "بعد الانتهاء من ترسيم الحدود مع الجانب الكويتي ستنتج الحكومة العراقية إلى ترسيم الحدود مع إيران فضلاً عن تنظيم المنافذ الحدودية مع الجانب التركي وكذلك توقيع اتفاقية تنظيم تدفق المياه إلى العراق".

ويؤكد عضو ائتلاف الوطنية وجود "غرفة عملية شكلت في الحكومة العراقية تتكون من وزارتي الخارجية والموارد المائية لإعداد مسودة مشروع الاتفاقية المائية التي تنظم إطلاق المياه من تركيا إلى العراق لضمان حصتنا المائية وبالآرقام". ويضفي النائب حسن شويرد بالقول "بعد مشروع هذا القانون في البرلمان سنتجه الحكومة الاتحادية عبر قنواتها للتفاوض مع الجانب التركي للاتفاق على النسب المحددة من إطلاق المياه".

حصلت "المدى" على نسخة من التقرير الذي أعدته لجنة العلاقات الخارجية في البرلمان، ويتناول أبرز الأعمال والخطط وتوزيع أعضائها على 19 لجنة فرعية لمتابعة أداء الدوائر التابعة لوزارة الخارجية. يأتي هذا في وقت قال النائب حسن شويرد، رئيس لجنة العلاقات الخارجية، أن لجنته ستتابع الملفات العالقة مع دول الجوار، والبلدان الصديقة، سواء المتعلقة بالحدود أم العلاقات الثقافية، مؤكداً في الوقت ذاته أن السفارة الاميركية قدمت للعراق تطمينات كبيرة بشأن النسخة النادرة من التوراة العراقية، التي يدور حولها جدل حساس بينما "تحظى بإعجاب متزايد من الجمهور" خلال تجوالها في الولايات المتحدة، على حد تعبيره.

بغداد / محمد صباح

ويؤكد التقرير في إحدى فقراته على ممارسة الدبلوماسية الريفية من قبل لجنة العلاقات الخارجية في متابعة العديد من القضايا الساخنة منها ما يتعلق بتهديب الأتار العراقية عبر الولايات المتحدة إلى أماكن أخرى ومتابعة مشاكل المياه مع بعض دول الجوار ودور التحالف الدولي في محاربة داعش ودور المفوضية السامية للاجئين ومهام الاتحاد الأوروبي. وفي

ويؤكد التقرير في إحدى فقراته على ممارسة الدبلوماسية الريفية من قبل لجنة العلاقات الخارجية في متابعة العديد من القضايا الساخنة منها ما يتعلق بتهديب الأتار العراقية عبر الولايات المتحدة إلى أماكن أخرى ومتابعة مشاكل المياه مع بعض دول الجوار ودور التحالف الدولي في محاربة داعش ودور المفوضية السامية للاجئين ومهام الاتحاد الأوروبي. وفي

وبشأن ردود الأفعال التي أثارت مؤخرا حول انتقال جزء من الارشيف اليهودي العراقي الى اسرائيل، يقول شويرد ان "السفارة الأميركية في بغداد أبلغت لجنة العلاقات الخارجية بوجود مخطوطة التوراة العراقية في أحد المتاحف الأميركية وهي تخضع حالياً لعمليات ترميم"، مضيفاً ان "السفير الأميركي رد بكتاب رسمي وأكد أنه يتحمل مسؤولية ما يقول". وكانت وزارة الخارجية الإسرائيلية، احتفلت مؤخراً بحصولها على مخطوطة نادرة للتوراة عمرها ٢٠٠ عام، كانت من ضمن مقتنيات الارشيف اليهودي في العراق. وقطعت تلك النسخة من التوراة رحلة "غامضة" من بغداد، بعد الاحتلال الأميركي للعراق لتصل أخيراً في أروقة الخارجية الإسرائيلية في القدس، حيث نظم لها استقبال رسمي نهاية كانون الماضي، بمراسم دينية تخللتها "الأهازيج والتراتيل وتوزيع الحلوى".

لكن رئيس لجنة العلاقات البرلمانية يعرب عن اعتقاده بان "عرض صور المخطوطة التوراة العراقية في إسرائيل وراء غايات استفزازية أو انها قد تكون نسخ مشابهة للأصلية باستخدام تقنية الفوتوشوب"، مشيراً الى ان "الدعم الدولي الذي حظي به العراق قبله محاولة من بعض الأطراف التي تريد كسر هذا الدعم وإن لا يكون العراق قويا". وتابع النائب عن كتلة الوطنية بزعامة اباد علاوي ان "هذه المخطوطة حققت إقبالا جماهيريا كبيرا بعد نقلها بين المتاحف والولايات الأميركية"، مشيراً إلى ان "قضية إرجاع الارشيف اليهودي إلى العراق أمر متروك للجان الفنية المختصة". وكانت لجنة العلاقات الخارجية في مجلس النواب أكدت أن الولايات المتحدة "تعهدت بإرجاع الارشيف اليهودي إلى العراق كاملاً"، ولفتت إلى أن السفارة الأميركية سترد بكتاب رسمي حول وصول التوراة إلى إسرائيل.

التقى كلاً من نائب الرئيس الإيراني ورئيس الأركان الفرنسي العبادي؛ تخلصت من إحباط الشهور الأولى ومساعدات العالم تتسارع

بغداد / المدى

"بحضور رئيس المجلس ونائب رئيس الجمهورية الإسلامية الإيرانية السيد اسحاق جهانغيري، وقعت ببغداد اليوم (أمس) عدة اتفاقات ومذكرات تفاهم في مجالات النقل والسياحة والتجارة والصناعة والزراعة والإسكان والمعارض والمجال البيولوجي والتقيب المدني والصحة الحيوانية والطب البيطري، الى جانب مذكرة تفاهم في المجال البيئي وما يتعلق بالغبار والأتربة ومذكرة تفاهم بشأن التقييس والسيطرة النوعية". وأضاف المكتب أن "رئيس مجلس الوزراء وقع محضر الاجتماع الثالث للجنة العليا بين البلدين، ورئيس أركان الجيش الفرنسي صباح الإثنين، رئيس أركان الجيش الفرنسي الفريق أول فرانسوا ماري دي فيليب".

وبحسب البيان فإن "العبادي أكد أن تنظيم داعش الإرهابي يشكل تهديداً لوجودنا وخطراً على أمن أوروبا والعالم ما يستدعي المزيد من التعاون والتنسيق وتوفير الدعم للقوات العراقية". وأضاف مكتب رئيس الوزراء أن "اللقاء البحثي توسيع التعاون في مجالات الصحة والتدريب وزيادة الطلعات الجوية وتبادل المعلومات الاستخباراتية والتصدي لتدفق الإرهابيين، فضلاً عن زيادة التعاون في تدريب الشرطة العراقية باحتراقية والتدريب في مجال مكافحة الإرهاب وتأمين التجهيزات للقوة الجوية العراقية". وكان المجلس الوطني الفرنسي (البرلمان) صوت في ١٥ من الشهر الماضي بالأغلبية الساحقة على استمرار الحملة العسكرية ضمن قوات التحالف الدولي ضد تنظيم داعش في العراق، وفيما جاء التصويت بعد وقوع عملية إرهابية معقدة في فرنسا، فيما أكد رئيس وزراء فرنسا مانويل فالز أن الحرب تستهدف "الإرهاب وليس الإسلام".

AL - MADA General Political Daily Issued by : Al - Mada Establishment for Mass Media. culture & Art

طبع بمطابع مؤسسة المدى للإعلام والثقافة والفنون

واشطن بوست؛ الجماعات الشيعية أكثر فاعلية من الوجود الجوي الأميركي

ترجمة: احمد علاء

في الحرب الحالية قد أعلنت تأييدها لإيران مثل مصائب أهل الحق وكتائب حزب الله التي تضم مقاتلين يمتلكون خبرات كبيرة في حرب المدن ولهم الدور الأبرز في إخراج القوات الأميركية من العراق في عام ٢٠١١، ويقول محللون وخبراء امنيون، ان تزايد نفوذ الجماعات المسلحة الشيعية في العراق يدعو إلى التشكيك في دور التحالف الدولي الذي تقوده واشنطن ضد مسلحي "داعش"، فانهم يعتبرون وجود القوى المسلحة على الأرض فعالة أكثر من الوجود الجوي الأميركي، وهذا قد يخلق صراعاً جديداً في حال نكلت القوات الأميركية بصيغة برية للبلد لأنها قد تصطدم بهذه الجامعات الشيعية.

مايكل نايتس، زميل بارنز في معهد واشنطن لسياسات الشرق الأدنى، يقول "إذا استمر القتال على مساره الحالي، فهناك خطر حقيقي على الولايات المتحدة لأنها قد تصعد مستقبلاً بقوات الحشد الشعبي بعد هزيمة مسلحي داعش". وعلى الرغم من ترحيب رئيس الوزراء حيدر العبادي بالدورين الأميركي والإيراني في مساعدتهما للعراق بأزمته الحالية، إلا ان المخاوف الأميركية الآن تشير إلى احتمالية تعرض خطط أميركا إلى تقويض حقيقي بسبب وجود هذه القوات القتالية، فضلاً عن مخاوفها من تحويل الحكومة الحالية إلى حكومة هشّة غير قادرة على التعامل مع تلك القوى المسلحة مستقبلاً وقد يتحول العراق إلى لبنان آخر في هذه الحالة.

وقال مقاتلو "الحشد الشعبي" في كثير من مناسبات، انهم لا يريدون رؤية الأميركيين وليسوا بحاجة إلى خدماتهم. هذا التصريح أيضاً يعد تقويضاً أو ربما رداً على دعوات الرئيس الأميركي القاضية بإرسال قوة قتالية صغيرة في حال تم الهجوم على الموصل. كريم النوري، المتحدث باسم القائد العسكري لمنظمة بدر، يقول "نحن غير

محتاجين إلى أميركا لا برياً ولا جوياً، فالقوات الشعبية يمكنها هزيمة تنظيم داعش وتحرير المناطق منها". ويشير مسؤولون عراقيون إلى ان الجماعات المسلحة قد شغلت فراغاً امنياً بعد انسحاب الجيش العراقي من مواقعهم في المناطق الخاضعة اليوم لسيطرة "داعش"، مبيّن أن مساعدتهم في صد هجمات "داعش" كانت اسرع من الاستجابة الأميركية للعاصمة بغداد. ويذكر ان الولايات المتحدة قامت بإرسال أول دفعة من المستشارين الإيرانيين إلى العراق في أيلول الماضي لغرض تدريب وتسليح الجيش.

ويقول موفق الربيعي، عضو البرلمان الحالي، ان العراق في فترة انتقالية وفي حالة طوارئ، لأنه يواجه تهديداً وجدياً لذا عليه الجوء إلى الطرق الاستثنائية. ويتكون التنظيم الهيكلي لقوات "الحشد الشعبي" من سلسلة من القياديين العسكريين العراقيين وحيثا الإيرانيين، ولكن الآن يشرف على هذه القوات الشعبية القيادي البارز في حزب الدعوة العراقية أبو مهدي المهندس الذي يعتبره الولايات المتحدة احد أبرز قادة الحرس الثوري الإيراني.

وشوهه قاسم سليمان، قائد الحرس الثوري الإيراني مؤخراً، في ساحات القتال بشكل كبير وعلى الخطوط الأمامية بمواجهة تنظيم "داعش"، ان يعد وجوده في العراق عاملاً روحياً ومعززاً لمعنويات المقاتلين فضلاً عن دوره في رسم الهجمات وتنفيذ الأهداف المخططة لها من قبله، حسب مؤيديه. وكثر ظهور سليماني في الفترة الأخيرة في العراق إلى جانب هادي العامري، القيادي والأمين العام لمنظمة بدر وهما يتجولان في مدينة سامراء وديالى. وفي اجتماع حاشد، في وقت سابق في مدينة ديالى، احتفل مقاتلو "الحشد الشعبي" بهزيمة مسلحي "داعش" في المحافظة بشكل كامل، واخذ هادي

رئيس مجلس الادارة رئيس التحرير فخرى كريم المدير العام غادة العاملي

بغداد، شارع أبو نواس - محلة ١٠٢ - رزاق ١٣ بناه ١٤١ هـ: ١٧٧٨٩٥٠ - ١٧٧٨٥٥٠ هاتف: ٢٢٢٢٧٥٠ - ٢٢٢٢٧٦١

جريدة سياسية يومية تصدر عن مؤسسة المدى للإعلام والثقافة والفنون





أحزاب شيعية تقول إن "داعش" قام بتأجيل حلم الدولة المدنية.. والحشد الشعبي سينتهي بتشريع "الحرس"

## التحالف الوطني: هناك تشكيلات لم تلتزم بوصايا النجف

# ونشترك مع السنة في مطلب ضبط السلاح

□ بغداد/ وائل نعمة

لا تنفي الأحزاب الشيعية التي تمتلك أجنحة مسلحة تعمل ضمن هيئة التعبئة الشعبية التي تديرها الحكومة، وجود سلاح غير منضبط في الشارع تحمله عناصر توصف بأنها مندسة في "الحشد الشعبي" أو أخرى ضمن تشكيلات مسلحة "مجهولة"، أو غير ممثلة سياسياً، وتأمل بعض الأحزاب بحسب نواب في التحالف الوطني، العيش في دولة مدنية يحكمها القانون ويستخدم السلاح فيها ضمن المنافذ الرسمية، لكنها تقول إن دخول "داعش" على الخط، اضطرهم إلى اشارك متخوفين إلى جانب القوات الأمنية التي فقدت الكثير من مواقعها وسلاحها لصالح التنظيم المتطرف.

بالمقابل ترفض تلك الأحزاب أي إشارة من قريب أو بعيد بان يكون "الحشد الشعبي"، بصفته العامة، متورطاً في عمليات قتل أو اختطاف، وتعتبر إن الحديث بهذا الاتجاه مستفهم، وإن هناك من يحاول خلط الأوراق ويشوه صورة الفصائل التي تقاتل لاستعادة الأراضي وبينها مناطق السنة، وتتهم القوى السننية الميليشيات خارجة عن القانون، في حادثة اختطاف النائب عن جبهة الحوار زيد الجنابي ومقتل عمه الوجهي قاسم الجنابي ونجده وعدد من الحمايات، وعرضت القوى السننية مطالب تراها معقولة كشرط للعودة إلى جلسات البرلمان التي قاطعتها اثر الحادث، من بينها الكشف عن الجناة وحصر السلاح بيد الدولة، وسؤال سيوجه إلى الحكومة بالاختيار بين البقاء كدولة أو كـ "ميليشيات"، والإفستلجأ إلى واشنطن لإرسال قوات برية لحماية مدنها.

ويقول عضو كتلة المواتين في مجلس النواب فالح الساري لـ"المدى" "نحن كبرلمان نطالب الحكومة بضرورة حصر السلاح بيد الدولة، وعدم السماح لمجاميع خارجة على القانون بالبعث بأمن الدولة"، لكنه يضيف قائلاً "ليس من السهولة تحقيق ذلك، لأن الحكومة لا تمتلك حتى الآن القوة والقدرة والأليات على تنفيذ ذلك"، مستدلاً في هذا بقرارات الحكومة الأخيرة في جعل مناطق

طالبوا بتولي المحافظين إدارة "الحشد"

## 10 نقاط تمخضت عن لقاء العبادي بالنجفي والملك والجبوري

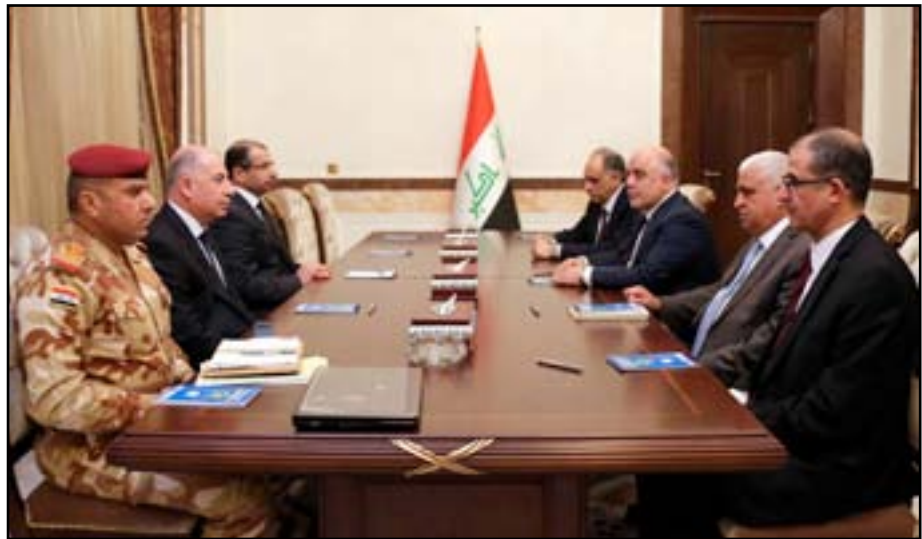

جانب من لقاء العبادي باتحاد القوى

□ بغداد/ المدى برس

أكد أسامة النجفي، نائب رئيس الجمهورية، أمس الاثنين، أن ائتلاف القوى اتفق على عشر نقاط للخروج من الازمة الحالية أبرزها تكليف المحافظين في المحافظات التي تتعرض إلى "الإرهاب" بإدارة

الحشد الوطني وتسليح المتطوعين. وشدد على ضرورة إظهار نتائج التحقيق الخاصة بمقتل الشيخ قاسم سويدان الجنابي، فيما طالب بالإسراع في تشريع قانون الحرس الوطني. وقال المكتب الإعلامي للنجفي في بيان تسلمت (المدى برس)، إن "الاجتماع الذي عقد بين رئيس مجلس الوزراء حيدر العبادي ونائب رئيس الجمهورية أسامة النجفي ونائب رئيس الوزراء صالح المطلك ورئيس البرلمان سليم الجبوري ترشح عنه إظهار التحقيقات الخاصة بالجرائم المرتكبة في برواية والرمادي فضلا عن إظهار التحقيق الخاص بمقتل الشيخ الجنابي والاعتداء على النائب زيد الجنابي في وقت قصير وتقديم الجناة إلى العدالة".

وأضاف البيان أن "الاجتماع أشار إلى أن استمرار الميليشيات كقوة خارج سيطرة الدولة أمر حرمه الدستور بشكل واضح، وأن تكون العاصمة بغداد منزوعة السلاح كلياً وخالية من الميليشيات تحت أي عنوان أو مسمى"، مشيراً إلى "ضرورة تسليح المتطوعي الحشد الوطني في المحافظات التي تعاني من الإرهاب المتمثل بتنظيم داعش الإرهابي وإدماجهم في المؤسسة العسكرية وضمهم إلى الحرس الوطني".

ولفت البيان إلى أن "رئاسة تحالف القوى العراقية طالبت بتكليف المحافظين في المحافظات التي تتعرض للإرهاب بتولي إدارة الحشد الوطني بالتنسيق مع الجيش والقوات المسلحة"، مشيراً إلى "ضرورة السيطرة على الأعمال العسكرية من قبل ضباط متفرقة من البلاد.

الإحزاب، ومنها المجلس الأعلى الإسلامي الذي ينتمي إليه النائب، في العيش ضمن دولة مدنية، مضيفاً "نحن اليوم نمر بظروف استثنائية تتطلب مشاركة عدد من التشكيلات المسلحة في الحرب ضد (داعش)، ونحن لا ننفي وجود بعض المسيئين والمنحرفين داخل هذه المنظومة، أو وجود جماعات مسلحة أخرى (غير معروفة) وغير ممثلة في البرلمان، قد تتصرف بطريقة غير

قانونية". ويقول الساري إن القوى الشيعية التي تملك أجنحة مسلحة معروفة، مثل حزبه الذي يشرف على مجموعة يطلق عليها سرايا عاشوراء، لا تريد تخريب العملية السياسية وتدعم الوثام ضمن طوائف الشعب جميعاً، لكن هناك بعض الجماعات التي لم تلتزم بتعليمات المرجعية الدينية التي أفتت بالجهاد للقادرين على حمل



جانب من استعراض سرايا السلام أريشيف

السلاح، ولم تطلب منهم أن يحملوه بشكل عشوائي". ويرى الساري أن مطلب السنة "شرعي وقانوني" والجميع يدعمه، لكن يحتاج أن تقوم الدولة باعادة فرز لبعض الجهات التي تخرب الوضع الأمني، كما يطالب بالإسراع في اقرار قانون الحرس الوطني، الذي - بحسب كلامه- سيهيئ دور الحشد والميليشيات ويجنبنا الكثير من المشاكل.

بعضهم متفاجئ من ارتباط العاصمة بمكتب القائد العام المنحل

تحالف القوى؛ لقائنا بالعبيدي والغبان لن يكتمل إلا بفهم

ملايسات امن بغداد من رئيس الوزراء نفسه

لجنتي الزراعة والمياه والأهوار والقانونية والذي يهدف إلى تبني استراتيجية موحدة في شأن تأمين حصص العراق من المياه الدولية المشتركة ورسم سياسة وطنية لحماية الموارد المائية والمحافظة عليها وضمان حسن استغلالها وتوزيعها توزيعاً عادلاً بين الأقليم والمحافظات والقطاعات المستخدمة. وقررت هيئة الرئاسة رفع الجلسة إلى يوم الثلاثاء المقبل.

وذكر بيان مجلس النواب أن "حاكم الزاملي، رئيس لجنة الأمن والدفاع، تلا تقرير اللجنة حول أعمالها التي تلخص بمتابعة التشريعات القانونية ومراقبة الأجهزة الأمنية لأعمالها".

ونقل البيان عن الزاملي تأكيده أن "لجنة الأمن والدفاع أوشكت على الانتهاء من التحقيق بقضية سببايكر، فيما تم الانتهاء من التحقيق بقضية السجر وقضية سقوط الموصلي، بالإضافة إلى

قال إن اربيل اقترضت من الشركات الأجنبية لدفع رواتب الموظفين

نيجير فان بارزاني؛ بغداد في وضع مالي يصعب استكمال الاتفاق النفطي

البلد يواجه العديد من التحديات منها ما يتعلق بالجانب الاقتصادي بسبب انخفاض اسعار النفط وتأثيرها على الموازنة المالية بالإضافة إلى التحدي الأمني المتمثل بخطر تنظيم داعش الإرهابي.

وأوضح أن مصلحة البلد تتطلب تضافر الجهود من أجل تحرير الموصل وبقية المناطق وهو ما يتطلب التنسيق بين المركز والأقليم حول هذا الأمر، إذ أن قوتنا بتوحدنا وتنسيق مواقفنا من أجل نحر العدو، مشددا على أن الحكومة وضعت ضمن برنامجها الحكومي حل الإشكالات مع الاقليم ضمن الدستور والقانون ونحن ملتزمون بهذا الأمر، وضرورة الالتزام المتبادل بما يتم الاتفاق عليه.

كما جرى خلال اللقاء مناقشة الموازنة المالية ومستحقات إقليم كردستان منها، إذ تم عرض تفاصيل كميات النفط المنتجة والمتوقع إنتاجها من الاقليم عام ٢٠١٥ بتصدير الاقليم لكميات النفط التي اقرت في قانون الموازنة.

التحقيق بقضايا أخرى". وفي شأن آخر قررت هيئة الرئاسة، بحسب بيان البرلمان، تأجيل التصويت من حيث المبدأ على مشروع قانون انضمام جمهورية العراق إلى دستور المنظمة الدولية للهجرة بعد تقديم تقرير نهائي من اللجان المعنية بشأن مشروع القانون.

وانهى مجلس النواب القراءة الأولى لمشروع قانون تصديق جمهورية العراق على تعديل الاتفاقية الموحدة لاستثمار رؤوس الأموال العربية في الدول العربية لسنة ١٩٨٠ والمقدم من اللجنتين المالية والعلاقات الخارجية بغية تشجيع الاستثمار في الدول العربية وحث القطاع الخاص العربي للاستفادة من المزايا التي توفرها الاتفاقية.

كما أتم البرلمان، بحسب البيان، القراءة الأولى لمشروع قانون المجلس الوطني للمياه والمقدم من

بشأن الأوضاع الأمنية". ورغم أن نواب تحالف القوى الوطنية علقوا حضورهم في البرلمان على خلفية مقتل زعيم عشائري سني واختطاف النائب زيد الجنابي، إلا أن المصدر النيابي قال إن "تحالف القوى قرر حصر مشاركته في جلسة البرلمان بحضور استضافة وزيرى الداخلية والدفاع

ومناقشة التطورات الأمنية والكشف عن ملابسات اغتيال أحد شيوخ عشائر الجنابات قاسم سويدان". وفي هذا الإطار قال احمد الجبوري، النائب عن تحالف القوى، في حديث لعدد من وسائل الاعلام من بينها (المدى برس)، "استمعنا إلى وزيرى الدفاع والداخلية إلا أننا تفاجأنا أن الامن في بغداد ليس من صلاحية وزارتي الدفاع والداخلية وانما قيادة عمليات بغداد التي ترتبط بمكتب القائد للقوات المسلحة، والذي حيله رئيس الوزراء حيدر العبادي"، موضحا

□ بغداد/ المدى

أنهى مجلس النواب جلسته التي عقدت بحضور ٢١٨ نائباً، أمس الاثنين، بالقراءة الأولى لمشروع قانونين أبرزهما يخص المجلس الوطني للمياه فضلاً عن عرض تقرير بشأن أعمال لجنة الامن والدفاع.

وفي سياق الجلسة، كشف نائب عن تحالف القوى العراقية، عن نفي وزيرى الدفاع والداخلية اللذين حضرا إلى البرلمان، مسؤوليتهما عن أمن العاصمة بغداد، وفيما أعرب عن "تفاجئه" من إحالة امن العاصمة إلى قيادة عمليات بغداد. ونشر بيان على الموقع الإلكتروني لمجلس النواب، أطلعت عليه "المدى"، إن "سليم الجبوري، رئيس المجلس اعلن وفي مستهل الجلسة عن عقد اجتماع لقيادة الكتل النيابية مع وزيرى الدفاع والداخلية في القاعة الدستورية

قال إن اربيل اقترضت من الشركات الأجنبية لدفع رواتب الموظفين

نيجير فان بارزاني؛ بغداد في وضع مالي يصعب استكمال الاتفاق النفطي

□ أربيل / المدى برس

كشفت رئيس حكومة إقليم كردستان نيجيرفان بارزاني، أمس الاثنين، عن اعتراز الحكومة الاتحادية دفع رواتب الموظفين كل ٤٠ يوماً، مؤكداً أن الحكومة الاتحادية "مفلسة" وتمر بأزمة مالية تجعل من الصعب استكمال فقرات من الاتفاق النفطي.

وقال نيجيرفان بارزاني، رئيس حكومة الإقليم، خلال مؤتمر صحفي عقده في اربيل وحضرته (المدى برس)، إن "بغداد والإقليم ملتزمان بالاتفاقية النفطية"، مبينا أن "بغداد حالياً مفلسة وتمر في أزمة مالية ولذلك لا تستطيع الإيفاء بوعدها".

وأضاف بارزاني أن "نهاب وفد الإقليم إلى العاصمة بغداد كان بسبب أن بغداد مفلسة ولا تملك المال ومن أجل إيجاد آلية لتتخذ الاتفاقية"، مشيراً إلى أن "الاتفاقية كانت تنص على إرسال الحكومة المركزية نحو تريليون دينار شهريا إلى اربيل، وأضاف بارزاني أن "سبب نهاب وفد الإقليم إلى



**وزراء تحالف القوى يعلقون حضورهم في مجلس الوزراء**



بدر الفضل

**مسودة قانون الأحزاب لا تنسجم مع الديمقراطية**



عباس البياتي

**إقليم كردستان ملتزم بالاتفاقية النفطية**



عواد العوادي

**نطالب بكشف الجناة المتورطين باختطاف النائب الجنابي**



محمد العبدريه

**تشكيل لجنة لتحديد القوانين الاقتصادية الداعمة للبرنامج الحكومي**



نيزاي أوغلو

أكد النائب عن اتحاد القوى الوطنية بدر الفحل أن وزراء الاتحاد واتلاف الوطنية مستمرون بعملهم في وزاراتهم لكنهم علقوا حضورهم إلى جلسات مجلس الوزراء، فيما أشار إلى أن إنهاء تعليق مشاركة وزراء ونواب الكتلتين في جلسات مجلسي الوزراء والنواب مرهون بنتائج الاجتماع المرتقب للرسائل الثلاث.

وقال الفحل إن "وزراء اتحاد القوى واتلاف الوطنية علقوا حضورهم لجلسات مجلس الوزراء لمدة أربعة أيام، لكنهم مستمرون بعملهم في وزاراتهم بصورة اعتيادية"، لافتاً إلى أن "إنهاء تعليق حضور نواب وزراء الكتلتين إلى مجلسي النواب والوزراء مرتبط بنتائج اجتماع الرسائل الثلاث الذي سيعقد قريباً". وأضاف أن "رئيس مجلس النواب سليم الجبوري مستمر بعمله وسيحضر إلى جلسة الغد، ولا صحة للأنباء التي أشارت إلى قيامه بتعليق عمله".

قال عضو ائتلاف دولة القانون عباس البياتي أن "مسودة قانون الأحزاب السياسية لا تتسجم مع العملية الديمقراطية، لأنها تستعمل الحكومة تتدخل في شؤون الأحزاب بكل تفاصيلها".

وبين البياتي أن مسودة قانون الأحزاب تحتاج إلى وقت طويل، وإلى جهود كبيرة لإقرارها، مشيراً إلى أن "القانون يجعل الحكومة تتدخل في شؤون الأحزاب بكل تفاصيلها، وهذا القانون لا يتسجم مع العملية الديمقراطية". وأضاف عضو ائتلاف دولة القانون أن "قانون الأحزاب الحالي يتسجم مع حكم غير ديمقراطي، ولا يصلح للحياة السياسية الحالية ويحتاج إلى إعادة نظر في جميع فقراته". وعلى الرغم من تأكيد أغلب الكتل السياسية أهمية تشريع قانون الأحزاب في دعم العملية الديمقراطية، إلا أن بعض الأحزاب السياسية حاولت منع تشريعه طيلة الدورات البرلمانية الماضية.

قال عضو لجنة النفط والطاقة عواد العوادي إن لجنته تراقب التزام الاقليم بالاتفاقية النفطية، مؤكداً التزام الاقليم بالاتفاقية النفطية، ويساؤل زيادة انتاجه وتصديره. وأوضح العوادي أن "لجنة الطاقة النيابية عند زيارتها الاقليم نقلت التحفظات، وطالبنا بأن يكون هناك تحاور وتطبيق للمستور، وإن يكون الاقليم منفتحاً بالتصدير والانتاج"، مؤكداً أن "الاقليم أزال مخاوفنا من خلال التعاون وكشف جميع صادرات النفط". ووصل إلى العاصمة بغداد وفد رفيع من إقليم كردستان برئاسة رئيس الحكومة نيجرفان بارزاني لبدء جولة جديدة من المباحثات، من أجل التوصل إلى حل للمشكلات العالقة بين الجانبين. وتوصلت أربيل وبغداد في ٢ ديسمبر (كانون الأول) الماضي إلى اتفاق لحل جزء من المشكلات العالقة بينهما، خصوصاً المتعلقة بالنفط وحصص إقليم كردستان في الموزانة العامة.

دعا النائب عن تحالف القوى العراقية محمد العبدريه، السياسيين إلى الابتعاد عن التصعيد الطائفي وعدم جر الشارع إلى الفتنة، مطالباً الحكومة بالكشف عن الجناة في حادث اختطاف النائب زيد الجنابي. وقال العبدريه إن "الكتل السياسية متناسكة، ونرفض الفرقة بين مكونات الشعب، ومطالبنا هي الكشف عن الجناة والقضاء على المسلحين". واستنكر رئيس مجلس الوزراء القائد العام للقوات المسلحة جيدر العبادي، عملية اختطاف النائب زيد الجنابي، واعتياله من معه، موضحاً أن "التماسك والتكاتف مبدأ موجود بين جميع المكونات والكتل السياسية، والطائفية التي يريدها داعش نرفضها ولا يمكن القبول بها". وأعلنت قيادة عمليات بغداد، تشكيل لجنة أمنية للتحقيق في حادثه مقتل الشيخ قاسم سويدان، أحد وجهاء عشيرة الجنابات، ونجده في بغداد، فيما أوضحت أن النائب زيد الجنابي الذي كان بصحبتهما أفرج عن بعد الاعتداء عليه بالضرب وأصابته بكدمات عديدة.

أعلن مقرر مجلس النواب نيزاي أوغلو عن تشكيل لجنة لتحديد القوانين الاقتصادية التي تدعم البرنامج الحكومي.

وقال أوغلو إن "اللجنة ستعد ثلاثة مشاريع قوانين اقتصادية لدعم البرنامج الحكومي، وهي الاستثمار والضرائب والكمارك"، مشيراً إلى "تشكيل لجنة مشتركة من رئاسة مجلس النواب ومن لجنتي الاقتصادية والمالية لتقديم القوانين الاقتصادية الداعمة للوزارات". وأضاف أوغلو أن "هناك تحركاً واسعاً للبدء بعملية تشريع القوانين المستقطبة للمشاريع الاستثمارية والخدمية خلال المرحلة المقبلة".

مبيناً أن "مجلس النواب عازم على إبعاد القوانين الاقتصادية عن المشاكل والخلافات بين الكتل السياسية". وي دعم البرنامج الحكومي أوجه التطوير المالي والاستثماري للاقتصاد الحكومي والقطاع الخاص، وتطوير الاستثمار في المحافظات كافة.

بينهم مقاولون ومهندسو برمجيات يريدون مساعدة الأقليات

## فصيل مسلح لمسيحيي نينوى يجتذب مقاتلين أجناب

**يظهر وشم لميخائيل رئيس الملائكة على ظهر جندي بالجيش الأميركي عاد مؤخراً للعراق لينضم إلى فصيل مسيحي يقاتل تنظيم داعش فيما يعتبرها حرباً بين الخير والشر. ويحمل برييت (٢٨ عاماً) نفس الإنجيل الصغير الذي كان يحمله حين غادر العراق عام ٢٠٠٦ ويضع صورة لمريم العذراء بين صفحاته وخطوطاً بلون مميز على الآيات المحببة إلى قلبه.**



□ بغداد / المدى

ولدى سؤاله عن المقارنة بين التجريبتين، قال "هناك اختلاف شديد... هنا أنا أقاتل من أجل الناس والدين والعدو أكبر كثيراً وأكثر وحشية".

وتدفق آلاف الأجانب على العراق وسوريا في العامين الأخيرين انضم معظمهم لتنظيم داعش، لكن مجموعة من الغربيين انضموا إلى القوات المسيحية عبروا عن شعورهم بالإحباط، لأن حكوماتهم لا تبذل المزيد من الجهد لمحاربة الإسلاميين المتشددين أو منع معاناة الأبرياء.

ويحمل الفصيل الذي انضموا إليه اسم دويخ نوشا وهو ما يعني التضحية بالنفس باللغة الأرامية القديمة التي كان يتحدث بها المسيح وما زال يستخدمها المسيحيون الأنثوريون الذين يعتبرون أنفسهم السكان الأصليين للعراق.

وعلى خريطة معلقة على الجدار بمكتب الحزب الأنثوري المرتبط بفصيل دويخ نوشا وضعت علامات على البلدات المسيحية في شمال العراق المنتشرة حول مدينة الموصل. ويخضع معظمها الآن لسيطرة تنظيم داعش الذي اجتاحت الموصل الصيف الماضي ووجه إنذاراً للمسيحيين، إما دفع الجزية أو اعتناق الإسلام أو الموت بحد السيف، ما أدى إلى فرار الأغلبية.

ويعمل فصيل دويخ نوشا إلى جانب قوات البشمركة الكردية لحماية القرى المسيحية على الخط الأمامي في محافظة نينوى.

وقال برييت، الذي كتب على سترته العسكرية من الأمام عبارة "ملك نينوى باللغة العربية، هذه بعض من البلدات الوحيدة في نينوى التي تدق فيها أجراس الكنيسة.

صممت الأجراس في بقية البلدات الأخرى وهذا غير مقبول".

طالبوا بإقالة قائد في الشرطة وصف مقاتليهم بـ"الجنباء"

## التركان يجهزون قوة قتالية ستشارك في عملية تحرير الموصل

□ بغداد / المدى برس

طالب نواب تركان، أمس الاثنين، بإقالة قائد في الشرطة الاتحادية بسبب "تجاوزه" على الكون التركياني ووصفهم بـ"الجنباء"، مهددين برفع دعوى قضائية ضده. وفي حين دعوا القائد العام للقوات المسلحة ووزير الدفاع والداخلية لاتخاذ الإجراءات اللازمة لحفظ الأمن في البلاد، قالوا إن عملية اختطاف النائب زيد الجنابي واعتياله الشيخ قاسم سويدان الجنابي ونجلاه وأفراد الحماية تهدف لتمزيق اللحمة الوطنية.

وقال النائب التركياني محمد تقي المولى خلال مؤتمر صحفي عقده مع عدد من النواب التركمان في مبنى البرلمان وحضرته (المدى برس)، "إننا نطالب بتغيير اللواء عبدالسلام أكرم شهواني، قائد الفرقة الثالثة في الشرطة الاتحادية/ اللواء ٢١، لتجاوزه على الكون التركياني ووصفهم بالجنباء"، مهدداً بـ"رفع دعوى قضائية ضده".

وأضاف المولى "على الرغم من أن المقاتلين التركمان أبوا بلاء حسناً في المعارك ولم يكن لديهم سلاح حينها إلا أنه تم وصفهم في هذا الوصف غير اللائق، الذي يعد إهانة للتركان".

وفي سياق آخر لفت المولى إلى أن



أحد متطوعي التركمان

"هناك استعدادات لتحرير الموصل وتلعب قريباً، وأعدنا قوة جيدة من الجيش والشرطة والحشد الشعبي لهذه العملية".

من جانبه طالب النائب التركياني نيزاي معمار أغلو خلال المؤتمر "القائد العام للقوات المسلحة بحاسبة هذا القائد لأنه تجاوز على التركمان"، مؤكداً أنهم "سيقبضون دعوى قضائية ضده".

إلى ذلك قال النائب التركياني أرشد الصالحي وهو رئيس لجنة حقوق الإنسان في المؤتمر إنه "في الوقت

الذي تستنكر لجنة حقوق الإنسان جرائم الإرهاب الأعمى التي تطول أبناء الشعب العراقي من أجل تمزيق الوحدة الوطنية والاجتماعية للشعب من خلال استهداف نوعي يمارسه أعداء العراق، فإننا نعدّ عملية اختطاف النائب زيد الجنابي واعتياله الشيخ قاسم سويدان الجنابي ونجلاه وأفراد حماية النائب عملية جبانة تندى لها جبين الإنسانية".

وأضاف إن "الهدف الأساس لهذه العمليات هو تمزيق اللحمة الوطنية

والجمعة قائلة إنهم يجب أن يحصلوا على تصريح رسمي.

مقاتل أكردي تيم أغلق شركة المقاولات التي يملكها في بريطانيا العام الماضي وباع منزله واشترى تذكرتي طيران إلى العراق، وواحدة له والأخرى لمهندس البرمجيات الأميركي البالغ



مقاتلون مسيحيون يتلقون تدريبات عسكرية

من العمر ٤٤ عاماً الذي تعرف إليه عن طريق الإنترنت.

التقى الرجلان في مطار دبي وسافرا إلى مدينة السليمانية الكردية وأقفلتهما سيارة أجرة إلى دهوك التي وصلا إليها الأسبوع الماضي، وقال تيم (٣٨ عاماً) الذي كان يعمل بجهاز السجون في

نورث كارولينا. هالته صور متشعدي داعش وهم يلاحقون أبناء الأقلية الإيزيدية بالعراق وسيطر الصراع من أجل السيطرة على بلدة عين العرب (كوباني) الحدودية السورية على تفكيره، وكانت البلدة هدفا لحملة شرسة من التكفيريين الذين صدقهم وحدات حماية الشعب الكردية المزودة بأسلحة خفيفة ومدعومة بضربات جوية أميركية.

كان سكوت يعتزم الانضمام لوحدات حماية الشعب التي استقطبت مجندين أجناب لكنه عدل عن ذلك قبل توجهه للشرق الأوسط بأربعة أيام بعد أن انتابه الشك في صلات الوحدات بحزب العمال الكردستاني.

وخشي سكوت ومنطوعون آخرون ألا يسمح لهم بالعودة إلى بلادهم إذا ارتبطوا بصلات بحزب العمال الكردستاني الذي تصنّفه الولايات المتحدة وأوروبا جماعة إرهابية. كما عبروا أيضا عن رفضهم لأيديولوجية الحزب اليسارية.

وقالت المرأة الوحيدة في فصيل دويخ نوشا إن دور النساء في وحدات حماية الشعب كان مصدر إلهام لها لكنها تجد نفسها في القيم "التقليدية" للفصيل المسيحي.

وأضافت المرأة التي وضعت قبعة بيسبول فوق القناع الذي لم يظهر منه سوى عينها أن التفسير المتشدد للدين الإسلامي هو أساس الكثير من الصراعات.

وقال كل المتطوعين إنهم مستعدون للبقاء في العراق لأجل غير مسمى. وحين سئل برييت عن مسألة تعرضه للقتل قال "كلنا سنموت". وأضاف "إحدى الآيات المحببة إلى قلبي في الإنجيل تقول: كن آمينا إلى الموت فسأعطيك إكليل الحياة".

## إحباط هجوم لداعش على ناحية العظيم؛ استخدم انتحاريين وآليات لاخترق السواتر

□ بغداد / المدى

أعلنت قيادة عمليات دجلة، صد القوات الأمنية هجوماً لتنظيم داعش على سد العظيم وسقوط قتلى وجرحى من عناصر التنظيم خلال العملية. وفيما بينت أن عناصر التنظيم استخدموا آلية ثقيلة لهم أحد السواتر الترابية التي أنشأتها القوات الأمنية لمنع تسلمهم، أكدت تمكن القوات الأمنية من السيطرة على المنطقة بشكل كامل.

وقال الفريق الركن عبد الأمير الزبيدي، قائد عمليات دجلة، في مؤتمر صحفي عقده، الأحد، في سد العظيم (٧٥ كم شمال بعقوبة) وحضرته (المدى برس)، إن "قوة من الجيش العراقي التابع للواء ١٨ الفرقة الخامسة استطاعت صد هجوم بسيارات مفخخة ومسلحين من داعش يحملون الأسلحة الخفيفة والمتوسطة لدى محاولتهم اقتحام ناحية سد العظيم".

وأضاف الزبيدي أن "عناصر داعش استخدموا أيضا آلية ثقيلة من نوع شغل حاولوا من خلالها رفع أحد السواتر الترابية التي أقامتها القوات الأمنية بين المحافظة وصلاح الدين لمنع تسلل داعش والسيارات المفخخة".

وقالت مصادر أمنية ومسؤول محلي يوم الأحد إن قوات الأمن يدعمها مقاتلون من الشيعة صدت هجوما في الساعات الأولى من صباح يوم الأحد شنه مقاتلو تنظيم داعش على منطقة سد العظيم.

وهاجم مقاتلو التنظيم المتشدد قوات موالية للحكومة تنتشر حول السد الواقع على نهر الفرات قرب بلدة العظيم على مسافة نحو ٩٠ كيلومترا تقريبا إلى الشمال من بغداد.

وقالت مصادر في الجيش والشرطة إن تسعة من المقاتلين الشيعة وستة من جنود الجيش سقطوا قتلى في الاشتباك الذي استمر نحو سبع ساعات. وتحاول الحكومة بدعم من الضربات الجوية التي تشنها قوات التحالف دفع تنظيم داعش للتراجع منذ اجتاحت مساحات كبيرة من المحافظات التي تغطيها أغلبية سنية في شمال العراق خلال حزيران الماضي.

وقال محمد ضيفان، رئيس مجلس بلدية العظيم، إن مقاتلي "داعش" هاجموا منطقة السد من الجانب الشمالي الغربي مستخدمين انتحاريين وسيارات مفخخة لمهاجمة مواقع الجيش، وإن القوات تمكنت من صددهم.

يحاول تفتيت الشراكة وتمزيق الوحدة الوطنية وإشغال الجميع عن المواجهة الحقيقية في دحر الإرهاب".

وطالب الحكومة بـ"إجراء تحقيق فوري وعادل بشأن مقتل سويدان واختطاف النائب السني"، حاثا "الأطراف السياسية إلى عدم الانجرار لما تريده قوى الشر في محاولة تمزيق وحدة العراق وشراكته السياسية".

وكان تحالف القوى العراقية قد أعلن، الأحد، عن تشكيل "لجنة تفاوضية" مكونة من بعض قياداته مهتمتها بالتفاوض مع الحكومة للحفاظ على "المكون السني في العراق"، فيما أكد استمرار تعليق حضور نوابه لجلسات البرلمان.

وكان مصدر في وزارة الداخلية العراقية قد أكد السبت بأن مسلحين مجهولين اعترضوا موكب النائب زيد الجنابي في منطقة أبو دشير ببغداد وقتلت معه وهو أحد شيوخ عشيرة الجنابات قاسم سويدان ونجلاه وتسعة من أفراد حمايته. ويذكر أن الأوضاع الأمنية في العاصمة بغداد، تشهد توترا منذ منتصف العام الماضي ٢٠١٣، إذ ذكرت بعثة الأمم المتحدة في العراق، في الأول من شباط ٢٠١٥، أن شهر كانون الثاني الماضي، شهد مقتل وإصابة ٣٦١٥ عراقيا بعمليات عنف شنتها مناطق متفرقة من البلاد.



# بارزاني: حجم الكارثة كبير والحل بعودة النازحين إلى مناطقهم

□ أربيل / المدى برس

أكد رئيس إقليم كردستان مسعود بارزاني، يوم أمس الاثنين، أن أعداد النازحين وحجم الكارثة كبير جداً، وأعرب عن ترحيبه بأية مساعدات تقدم لهم، وفيما أشار إلى أن حل مشكلة النازحين هو "عودتهم إلى مناطقهم وهذا يتطلب مكافحة الإرهابيين وطردهم"، لفتت هيئة الإغاثة الدولية إلى أنها "مستمرة في مساعيها لإطلاق الدول الأوروبية والأوساط الدولية على الأوضاع السيئة والأعباء الثقيلة التي يتحملها الإقليم".

وقال مسعود بارزاني في بيان صدر عن رئاسة إقليم كردستان على هامش استقباله رئيس هيئة الإغاثة الدولية ووزير خارجية بريطانيا السابق ديفيد ميليباند وتلقت (المدى برس)، نسخة منه، إن "أعداد النازحين وحجم الكارثة كبير جداً"، مبيّناً أن "حكومة الإقليم وشعب كردستان والمنظمات الإنسانية يبذلون جهوداً جبارة لمساعدتهم". وأضاف بارزاني أن "كردستان ترحب بأية مساعدات تقدم للنازحين"، مستدركاً بالقول "لكن الإقليم يرى



أن الحل الأنجع لمشكلتهم هو عودتهم إلى مناطقهم وهذا يتطلب مكافحة الإرهابيين وطردهم". من جانبه أشار رئيس هيئة الإغاثة الدولية ديفيد ميليباند إلى "العبء الثقيل الذي يتحمله إقليم كردستان من ناحية استيعاب وإيواء

النازحين". وأوضح ميليباند أن "الهيئة قد بدأت أعمالها في إقليم كردستان العراق وهي مستمرة في مساعيها لإطلاق الدول الأوروبية والأوساط الدولية على الأوضاع السيئة لهم والأعباء الثقيلة التي يتحملها إقليم كردستان". وأكد بيان رئاسة إقليم كردستان أن الجانبين بحثا الأوضاع الإنسانية في العراق وكردستان وأوضاع النازحين وكيفية مساعدتهم وتحسين الظروف الإنسانية لهم الناجمة عن تركهم لمناطقهم بسبب هجمات تنظيم

## رئيس حكومة الإقليم: المجتمع الكردي لديه ثقافة الإسراف بالكهرباء

□ أربيل / المدى برس

انتقد رئيس حكومة إقليم كردستان نجيرفان بارزاني، يوم أمس الاثنين، ثقافة المجتمع الكردي في "الإسراف وتبذير الكهرباء"، فيما وعد وزير الكهرباء الإقليم بـ "حل الأزمة قريباً".

وقال رئيس حكومة إقليم كردستان نجيرفان بارزاني خلال مؤتمر صحفي مشترك عقده مع وزير الكهرباء صلاح الدين بابكر في مبنى رئاسة الوزراء وحضرته (المدى برس)، أن "الحكومة تخصص سنوياً ثلاثة مليارات دولار لدعم الكهرباء"، مبيّناً أن "هناك ثقافة في المجتمع الكردي في الإسراف والتبذير في الكهرباء".

من جانبه قال وزير الكهرباء صلاح الدين بابكر خلال المؤتمر، أنه "تم طرح مشكلة أزمة الكهرباء خلال اجتماع مجلس وزراء الإقليم ورئيس الحكومة وعد بمعالجة الأزمة بأقرب وقت ممكن".

من جانب آخر نفى رئيس حكومة إقليم كردستان نجيرفان بارزاني، يوم أمس الاثنين، انسحاب أية شركة نغوية أجنبية من العمل في الإقليم، فيما أكد أن حكومة الإقليم اقترضت من تلك الشركات لصرف رواتب الموظفين.

وأضاف بارزاني أن "الحكومة قامت بالإقراض من تلك الشركات لصرف رواتب الموظفين"، مؤكداً أنه "سيتم تسديد تلك القروض عن طريق الصادرات النفطية".

داعش عليها، إضافة إلى الأوضاع الأمنية والسياسية في العراق وتهديدات الإرهابيين على المنطقة والعالم وكيفية مواجهتهم.

وبحسب المصادر الرسمية فإن الإقليم يؤول مليوناً ونصف المليون نازح والذين توزعوا على مدنه الرئيسية والمخيمات التي تم تأسيسها بعد إحداث الموصل في الـ (١٠ من حزيران الماضي)، حيث أدت سيطرة تنظيم (داعش) على محافظة نينوى والمحافظات السنية الأخرى إلى نزوح مئات الآلاف من مواطني هذه المحافظات نحو المناطق الآمنة في كردستان.

يذكر أن تنظيم (داعش) قد فرض سيطرته على مدينة الموصل، مركز محافظة نينوى، (٤٠٥ كم شمال العاصمة بغداد)، في (العاشر من حزيران ٢٠١٤)، كما امتد نشاط (داعش) بعدها إلى محافظات أخرى بينها صلاح الدين وكركوك وديالى وأربيل ودهوك ومناطق قريبة من العاصمة بغداد، وأدت سيطرة التنظيم المتشدد إلى نزوح مئات الآلاف من المواطنين إلى مناطق مختلفة في البلاد منها محافظات إقليم كردستان.

## مقترح لبناء متحف تابع لوزارة السياحة الاتحادية في حلبجة

□ أربيل / المدى

كمتحف رمزي تابع لوزارة السياحة في الحكومة الاتحادية يجسد تاريخ المدينة وعرض الآثار والمقتنيات التراثية القديمة لهذه المحافظة العريقة. من جانبه بين وزير السياحة والآثار استمرار الاتصالات مع اليونسكو حول قضية سرقة الآثار في محافظة الموصل على يد الإرهابيين ومحاسبة الدول المتورطة ومعاقبتها من قبل مجلس الأمن وقرارات دولية صارمة.

القطاع السياحي وتشجيع الوافدين من خلال تسهيل إجراءات دخول السائحين في مطارات العراق وبناء جسور التعاون والتنسيق بين المحافظات، مضيفاً أن بالإمكان الاستفادة من الأوضاع في إقليم كردستان كجزء مستقر واستثمار الأمن بتوسيع الرحلات الداخلية. واقترح نائب رئيس المجلس في هذا اللقاء التفكير "ببناء متحف في مدينة حلبجة الكردستانية

اقترح نائب رئيس مجلس النواب العراقي ثارام شيخ محمد، بناء متحف في حلبجة كمتحف رمزي تابع لوزارة السياحة في الحكومة الاتحادية. جاء ذلك خلال استقباله وزير السياحة والآثار في الحكومة الاتحادية عادل فهد شريشاب. وأكد شيخ محمد في بيان تلقت المدى نسخة منه على "ضرورة تطوير

## السليمانية تسجل نزوح أكثر من ألف عائلة جديدة من بغداد وتكريت

□ السليمانية / المدى برس

حصّة في مركز المحافظة و ٦٩٠ حصّة في ناحية طالسوجة و ٢١٠ حصص في منطقة رزكري.

يذكر أن تنظيم (داعش) قد فرض سيطرته على مدينة الموصل، مركز محافظة نينوى، (٤٠٥ كم شمال العاصمة بغداد)، في (العاشر من حزيران ٢٠١٤)، كما امتد نشاط (داعش) بعدها إلى محافظات أخرى بينها صلاح الدين وكركوك وديالى وأربيل ودهوك ومناطق قريبة من العاصمة بغداد، وأدت سيطرة التنظيم المتشدد إلى نزوح مئات الآلاف من المواطنين إلى مناطق مختلفة في البلاد منها محافظات إقليم كردستان.

وبحسب المصادر الرسمية فإن الإقليم يؤول مليوناً ونصف المليون نازح والذين توزعوا على مدنه الرئيسية والمخيمات التي تم تأسيسها بعد إحداث الموصل في الـ (١٠ من حزيران الماضي)، حيث أدت سيطرة تنظيم (داعش) على محافظة نينوى والمحافظات السنية الأخرى إلى نزوح مئات الآلاف من مواطني هذه المحافظات نحو المناطق الآمنة في كردستان.

أعلنت وزارة الهجرة والمهجرين، يوم أمس الاثنين، عن تسجيل محافظة السليمانية أكثر من ألف عائلة جديدة نزحت من أطراف العاصمة بغداد ومدينة تكريت خلال شهر شباط الحالي، فيما أكدت توزيع ٢٠٠٠ حصّة من النقط الأبيض على النازحين في المحافظة.

وقال مسؤول غرفة عمليات السليمانية محمد المشهداني في حديث إلى (المدى برس)، إن "فرق العمليات مستمرة بتسجيل العوائل النازحة حديثاً، إذ سجلت ٧٥٧ عائلة في العاشر والـ ١١٠٠ من شهر شباط الحالي، ٢٤٠٠ عائلة في الـ ١٢ من الشهر ذاته، ضمن قاعدة بيانات الوزارة لغرض شمولهم بالمنح والمساعدات العينية والغذائية والإنسانية". وأضاف المشهداني إن "غرفة العمليات وزعت ١٩٦١ حصّة من النقط الأبيض بين العوائل النازحة في محافظة السليمانية بواقع مئة لتر لكل عائلة في ثلاثة أيام أيضاً، مشيراً إلى أن "الحصص وزعت بواقع ١٠٦١

## البيشمركة تفتتح مركزاً لتدريب قواتها في أربيل بإشراف مدربين أجانب

□ أربيل / المدى برس



لمحاربة الإرهاب". وأوضح هلكورد أن "٦٠ مدرباً من دول ألمانيا وإيطاليا وهولندا والولايات المتحدة يقومون بتدريب قوات البيشمركة في هذا المركز". وتحوّض قوات البيشمركة معارك مع تنظيم (داعش) في العديد من المناطق الواقعة خارج إقليم كردستان كمخمر ورمار وسنجار وكركوك وديالى.

يشار إلى أن تنظيم (داعش) قد فرض سيطرته على مدينة الموصل، مركز محافظة نينوى، (٤٠٥ كم شمال العاصمة بغداد)، في (العاشر من حزيران ٢٠١٤)، كما امتد نشاطه بعدها إلى محافظات صلاح الدين وكركوك وديالى، ما أدى إلى موجة نزوح كبيرة في العراق.

أعلنت وزارة البيشمركة في إقليم كردستان، يوم أمس الاثنين، عن افتتاح مركز لتدريب قواتها شمالي أربيل، وفيما أشارت إلى أن افتتاح المركز تم ضمن اتفاقية دعم قوات التحالف الدولية لقوات البيشمركة، أكدت أن ٦٠ مدرباً أجنبياً يشرفون على تدريب البيشمركة في المركز.

وقال مسؤول المكتب الإعلامي والثقافي لوزارة البيشمركة حكمت هلكورد في حديث إلى (المدى برس)، أن "الوزارة افتتحت مركزاً لتدريب قوات البيشمركة في منطقة بختالسوة، شمالي أربيل، ضمن اتفاقية دعم قوات التحالف الدولية لقوات البيشمركة

### المديرية العامة للمجاري / مديرية مجاري كركوك

#### القانونية / لجنة الاعلان

## اعلان رقم (٩) لسنة ٢٠١٤

المدى برس

الطلبية بموجب الفقرات المدرجة ادناه ويحتوي الظرف الثاني على العرض الفني والظرف الثالث على العرض التجاري (المستمسكات المطلوبة):

- هوية تسجيل الشركات العراقية ذات ( الصنف الانشائي ) وشهادة تسجيل الشركة الاجنبية من مسجل الشركات / وزارة التجارة و اوليات تسجيلها لدى الشركة الام مصدقة من الجهات المعنية والسفارة العراقية في ذلك البلد الام على ان لايقبل تصنيفها عن او يعاد لها حسب التشريعات العراقية النافذة وليس لديها تعامل مع اسرائيل وضرورة تسجيل الشركة لدى مسجل الشركات في حالة التعاقد معها استنادا الى نص المادة (٣) من نظام رقم (٥) لسنة (١٩٨٩).
- تقديم تأمينات اولية بنسبة (٧١) من مبلغ العطاء بشكل صك مصدق او خطاب ضمان او كفالة مصرفية ضامنة من احد المصارف العراقية المعتمدة او فروع المصارف الاجنبية بالنسبة للشركات الاجنبية (وفقاً للقوانين واللوائح التنظيمية النافذة) ويتم قبول الصكوك المصرفية وخطابات الضمان من كافة المصارف المعتمدة بحدود مبلغ (٢٥ مليون دينار وفي حالة تجاوز المبلغ اعلاه يتم قبول الصكوك المصدقة وخطاب الضمان الصادرة من المصارف الحكومية حصراً ويجب ان تكون نافذة لمدة اربعة اشهر من تاريخ تقديم العطاء ويأسم مقدم العطاء حصراً ومعتون الى مديرية مجاري كركوك.
- يتحمل من ترسو عليه المناقصة اجور النشر والاعلان.
- تقديم كتاب براءة ذمة صادرة عن الهيئة العامة للضرائب للسنة الحالية معنون الى مديرية مجاري كركوك.

### اسم المناقصة : تنفيذ خط ناقل لتصريف مياه الامطار الخارج من مجمع نور ستي والمناطق المجاورة على طريق السرايخ بين سليمانية واربييل.

عنوان المناقصة : كركوك / نور ستي

نوع الخطة : تا خطة وفورات المشاريع المتوقعة

تعن مديرية مجاري كركوك احدي تشكيلات وزارة البلديات والاشغال العامة عن وجود اعلان المناقصة اعلاه وفقاً لشروط المفاولة واعمال الهندسة المدنية بقسمها الاول والثاني وشروط المفاولة لأعمال الهندسة الكهربائية والميكانيكية والشروط الفنية المرقمة (تعليمات تنفيذ العقود الحكومية رقم (١) لسنة (٢٠١٤) والشروط الخاصة بالمفاولة (تعليمات الى مقدمي العطاءات) فعلى الراغبين من الشركات والمقاولين من ذوي الخبرة والاختصاص المعنيين من اصحاب هويات التصنيف الصادرة من وزارة التخطيط (نافذة) وهويات تصنيف اقليم كردستان المماثلة لها من الدرجة (٧) ولديها اعمال وذات سمعة عالية وجيدة والاطلاع على موقع العمل قبل تقديم العطاء وان الكلفة التخمينية للمشروع اعلاه (٧٣٧,٧٥,٠٠٠) دينار والحضور الى مقر المديرية الكائن في حي غرناطة للحصول على وثائق المناقصة لقاء مبلغ قدره (٢٥٠,٠٠٠) مائتان وخمسون الف دينار غير قابل للرد ويقدم العطاء الى مقر لجنة فتح العطاءات في المديرية داخل ظرف مختم ويكتب عليه اسم المناقصة ورقمها واسم الشركة صاحبة العطاء وعنوانه ويحتوي في داخله على ثلاثة ظروف منفصلة ومختومة يحتوي الظرف الاول على شروط المستمسكات

## اعلان

قدم المدعي (حمزة جاسم خضير) طلباً يروم فيه تبديل (قبه) من (العجيلي) الى (الشجيري) فمن لديه اعتراض على الدعوى مراجعة هذه المديرية خلال مدة اقصاها (عشرة ايام) وبمسكك سوف ينظر بالدعوى وفق احكام المادة (٢١) من قانون الاحوال المدنية رقم (١٥) لسنة ١٩٧٢ المعدل.

اللواء تحسين عبدالرزاق فليح  
مدير الجنسية العام / وكالة

### وزارة الداخلية / مديرية الجنسية العامة

#### مديرية احوال بغداد / الرصافة

#### قسم شؤون احوال بغداد / الرصافة

العدد: ١٠٩٠  
التاريخ: ٢٠١٥/٢/١٥

قدم المواطن (صمركمر عبدالله) دعوته القضائية لتبديل (قبه) وجعله (جاف) بدلاً من (الفرعان) فمن لديه اعتراض مراجعة هذه المديرية خلال عشرة ايام من تاريخ النشر وبمسكك سوف ننظر هذه المديرية بطلبه استناداً الى احكام المادة (٢١) من قانون الاحوال المدنية رقم (١٥) لسنة ١٩٧٢ المعدل على ان يكون النشر باسم مدير عام الجنسية المحترم... مع التقدير

اللواء تحسين عبدالرزاق فليح  
مدير الجنسية العام / وكالة  
مدير قسم شؤون احوال بغداد / الرصافة  
٢٠١٥/٢/١٥

## فرصة استثمارية على سبيل المشاركة رقم (٣) / ٢٠١٤

استناداً الى المادة (١٥) الفقرة (٣) من قانون الشركات رقم (٢٢) لسنة ١٩٩٧ تعلن الشركة العامة للصناعات النسيجية في الحلة عن توفر فرصة استثمارية في معمل الاكياس البلاستيكية/ على سبيل المشاركة. فعلى الراغبين من الشركات والمؤسسات العراقية والعربية والاجنبية تقديم مشاركاتهم وفق الشروط والتفاصيل المبينة في ادناه الى مقر الشركة الكائن في محافظة بابل/ المركز/ حي نادر (٢) وللمزيد من المعلومات يمكنكم الاتصال على البريد الالكتروني.

From: info@hndtextile.industry.gov.iq  
www.hndtextile.industry.gov.iq

## Advertisement

### Investment opportunities in participation way No. 3/ 2014

According to article (15) clause (3) of companies law number (22) for year (1997). The state company of textile industries in Hilla/ sacks factory declared of investment opportunities in participation way. Any one wishes to conditions in this offer establishment should send their offer according to conditions and details to the state company of textile industries site (Babylon province – the center – Nadder Avenue 2).

For more information please contact us at: info@hndtextile.industry.gov.iq  
Or visit: www.hndtextile.industry.gov.iq



## مخاوف من شمول منتقدي الحكومة بجرائم "فيسبوك"

□ مرصد الحريات: مراقبة وسائل التواصل الاجتماعي لا يمكن تطبيقه

حرية التعبير او حرية النقد على شبكة "فيسبوك" بدوره بين الناشط على مواقع التواصل الاجتماعي حسين الفيلي لـ"المدى"، ان "الإجراءات التي اتخذها القضاء لمراقبة مواقع التواصل الاجتماعي تعد من القرارات السلبية"، مبينا ان "هذا الإجراء يهدد الخصوصية الفردية إضافة الى حرية الرأي والتعبير". وأضاف الفيلي ان "القرار سيلاقي العديد من الانتقادات من قبل المثقفين قبل عامة الشعب"، داعيا "الجهات المسؤولة لإصدار توضيحات بشأن هذا القرار". وأشار الى ان "وجود الكثير من الإعلاميين الذين عبروا عن خشيتهم من أن تكون هذه الإجراءات مقدمة لسلوك ممنهج يتم به محاصرة الكتاب والصحفيين والمدونين ووسائل الإعلام الأخرى"، مستدركا بالقول "عدا عن انتهاك الخصوصية الفردية من خلال القدرة على مراقبة وتسجيل المكالمات الهاتفية".

وقرر القضاء العراقي يوم السبت (٢٠١٥/٢/٧) اعتبار موقع التواصل الاجتماعي "فيسبوك" من وسائل الإعلام المشمل إليها في قانون العقوبات، والتي ترتب على من يقذف ويسب عبر تعليقاته الشخصية به، إجراءات عقابية، وفقاً للقانون العقوبات العراقي النافذ.

يشار الى أن مواقع التواصل الاجتماعي ومنها "فيس بوك" تستخدم بشكل كبير من المواطنين وأصبحت وسيلة مشابهة لوسائل الإعلام، إذ تستخدم بنشر الأخبار العاجلة والحصرية، فيما استخدمت بشكل كبير في السب والقذف وتبادل الاتهامات بين المتخاصمين.

نقى مرصد الحريات الصحفية، امس الاثنين، وجود توجيه حكومي بمراقبة او ملاحقة نشطاء المواقع الاجتماعية في الانترنت المعارضين لقرارات الحكومة او بعض الشخصيات السياسية، وفيما أكد خبراء قانونيون انه لم يتم الى الآن إصدار اي أمر بحبس من يخالف أحكام "حرية التعبير او حرية النقد على "فيسبوك"، حذر مدافعون عن الرأي من انتهاك الخصوصية الفردية بعد قرار القضاء بمراقبة متصفح "فيسبوك".



العراق يشمل فيسبوك بقانون جرائم النشر... ارشيف

الصعب إثبات ما ينشر على شبكة "فيسبوك"، وهذا الأمر يؤدي الى صعوبة متابعة الناشطين على شبكات التواصل الاجتماعي". وأوضح ان "من الصعب متابعة الناشطين على شبكة "فيسبوك"، لأنه وسيلة نشر تختلف عن وسائل النشر التقليدية من القنوات الفضائية والإذاعات والصحف"، منوها الى انه "لم يصدر الى الآن أي أمر بحبس من يخالف أحكام

طارق حرب، انه "لا وجود للمراقبة الا بأمر قضائي، لأن الرقابة لا ينفذها القضاء بل الأجهزة التنفيذية"، مؤكدا انه "لا يجوز لأي جهة تنفيذية اتخاذ إجراء ما لم يصدر أمر قضائي بالرقابة". وأضاف حرب في حديث لـ"المدى"، ان "شبكات التواصل الاجتماعي اعتبرت من وسائل الإعلام، هناك صفحات تقوم بسب وقذف عدة شخصيات"، مبينا انه "من

يطبق حتى على مدى المستقبل البعيد". وأشار رئيس مرصد الحريات ، الى ان "ضمان حرية الإعلام كان من بين أولى الخطوات التي اتبعتها الحكومة الجديدة، ولا وجود الى الان لأي تضيق على عمل المؤسسات الإعلامية، فضلا عن رفع كل الدعاوى والمذكرات المقامة على الصحفيين". من جانبه قال الخبير القانوني

"، لافتا الى ان "أي إجراء آخر من هيئة الإعلام والاتصالات بشأن مراقبة وسائل الإعلام والتواصل الاجتماعي سيكون أمرا غير مقنع تماما". وأضاف، ان "الحديث عن رقابة مواقع التواصل الاجتماعي (فيس بوك، يوتيوب، تويتر) او غيرها من قبل الحكومة وهيئة الإعلام والاتصالات لا صحة له"، مؤكدا ان "مثل هكذا قرار لا يمكن ان

بغداد/ عبد الرشيد الصالح وقال رئيس مرصد الحريات الصحفية زياد العجيلي في حديث لـ"المدى"، ان "رئيس مجلس الوزراء حيدر العبادي اتخذ أول خطوة بضمحان حرية الإعلام وإلغاء كتاب قيادة عمليات بغداد للصحفيين، إذ كان الصحفيون تحت الوصايا العسكرية والأمنية هم أحرار في التغطيات الإعلامية

## ذي قار تلغي حظر التجوال الليلي اليوم الثلاثاء

ومن الساعة الواحدة بعد منتصف الليل وحتى الرابعة صباحا، أكدت أن الحظر على الدرجات النارية سيكون ابتداء من الساعة العاشرة ليلا وحتى الرابعة صباحا. وتشهد محافظة ذي قار (مركزها الناصرية ٣٥٠ كم جنوب بغداد)، استقرارا أمنيا ملحوظا إلا أنها تشهد بين مدة وأخرى أعمال عنف غالبيتها جنائية، فيما تنفذ القوات الأمنية عمليات دهم وتفتيش للبحث عن مطلوبين للقضاء.

من استقرار أمني جيد. وأكد الزيدي، أن "الأجهزة الأمنية في المحافظة شددت من إجراءاتها الأمنية تحسبا لأي طارئ". وكانت مديرية شرطة محافظة ذي قار، أعلنت يوم الثلاثاء ٦ حزيران ٢٠١٤، إعادة العمل بإجراءات فرض حظر التجوال الليلي على المركبات والدرجات النارية وذلك على خلفية التفجير الإرهابي الأخير، وفيما بيّنت أن الحظر على سير المركبات يسري بدءا من اليوم

الأمنية العليا الذي عقد في ديوان المحافظة، إن "اللجنة الأمنية العليا في محافظة ذي قار قررت، رفع حظر التجوال الليلي المفروض على المركبات بدءا من اليوم الثلاثاء". وأضاف الزيدي، أن "حظر التجوال كان مفروضا من الساعة الثانية عشرة ليلا وحتى الساعة الرابعة فجرا"، مبينا أن "رفع الحظر جاء بناء على توجيهات رئيس مجلس الوزراء ووزير الداخلية ولما تتمتع به المحافظة

الأمنية العليا الذي عقد في ديوان المحافظة، إن "اللجنة الأمنية العليا في محافظة ذي قار قررت، رفع حظر التجوال الليلي المفروض على المركبات بدءا من اليوم الثلاثاء". وأضاف الزيدي، أن "حظر التجوال كان مفروضا من الساعة الثانية عشرة ليلا وحتى الساعة الرابعة فجرا"، مبينا أن "رفع الحظر جاء بناء على توجيهات رئيس مجلس الوزراء ووزير الداخلية ولما تتمتع به المحافظة

□ ذي قار/ حسين العامل

أعلنت اللجنة الأمنية العليا في محافظة ذي قار، امس الاثنين، عن رفع حظر التجوال الليلي المفروض على المركبات بدءا من اليوم الثلاثاء، فيما أكدت تشديد الإجراءات الأمنية في المحافظة تحسبا لأي طارئ. وقال مدير شرطة ذي قار، اللواء حسن الزيدي في حديث إلى (المدى برس) عقب مشاركته في اجتماع اللجنة

### إجازات خاصة بممارسة

### الصيد للخليجين

### في صحراء المثنى

□ المثنى/ المدى برس

أعلنت مديرية استخبارات محافظة المثنى، أمس الاثنين، منح وزارة الداخلية إجازات صيد خاصة لبعض الوفود الخليجية في بادية السماوة حصرا من خلالها، وفيما بيّنت أن هذا الإجراء جاء بعد تخوفها من "الإرهاب" والتدقيق في هوية الزائرين، أكد مجلس المحافظة تطبيق المحاذير الأمنية على الوفود الزائرة ملقما يتم تطبيقها حاليا على المواطنين.

وقال مدير استخبارات محافظة المثنى العميد سعد الوائلي في حديث إلى (المدى برس)، ان "وزارة الداخلية قررت منح إجازات خاصة للصيد على بعض الوفود الخليجية كالإمارات وقطر والكويت في صحراء المثنى مبينا ان "مكتب الوزير هو المسؤول رسميا عن منح هذه الإجازة". وأضاف الوائلي ان "إجازات الصيد سابقا كانت تمنح من المحافظات وتم إجراء تغييرات من ناحية جهة إصدارها لأن هناك وفود كثيرة بدأت تأتي الى البادية الجنوبية"، مشيرا الى ان "قضية الإرهاب وخطورته دعا وزارة الداخلية بان تحدد الشخص الممنوحة له الهوية بدقة متناهية" من جانبه قال مسؤول اللجنة الأمنية في مجلس محافظة المثنى فريق فوين في حديث إلى (المدى برس)، إن "ثلاثة وفود كويتية وقطرية تواجد حاليا في صحراء المثنى لممارسة صيد الصقور تحت رقابة الأجهزة الأمنية وبصورة مشددة".

وأضاف فوين ان "المحاذير الأمنية التي تطبق على المواطنين كعدم التقرب من المراكز الحدودية بين العراق والسعودية تطبق أيضا على هذه الوفود". يذكر ان الوفود الخليجية تزور بادية السماوة باستمرار من اجل ممارسة الصيد في ظل مساحتها التاسعة وتوافر أعداد كبيرة من الحيوانات البرية مما يجعلها مناخا ملائما للصياد في هذه المنطقة، في حين تخشى القوات الأمنية في المحافظة من تسلل "إرهابيين" لتنفيذ عمليات مسلحة داخل المحافظة.

زاروا المدارس والجامعات تمكنوا من كسب ٥٠٠ متطوع للعمل معهم لإنجاح المشروع"، لافتا إلى أن "العمل الرئيس لهذه المجموعة من الشباب هي نبذ العنف والمساعدة في حل الخلافات من اجل نشر السلام". وأكد حاتم أن "هؤلاء الشباب سيكونون متطوعين في أي مشروع خدمي او وطني بالتنسيق مع مجلس المحافظة التي ستكون الجهة الراعية لهم".

من جهته يقول محمد أحمد أحد المتطوعين في حديث إلى (المدى برس)، إنه "تطوع في مشروع شباب صنّاع السلام إيمانا منه بأهداف المشروع". وأكد احمد أن "الوضع الحرج في العراق يتطلب من شبابيه أن يعملوا على تخفيف التوتر الطائفي ونبذ الخلافات القومية والمذهبية والدعوة إلى السلام"، مشيرا إلى أن "المشروع يقوم بزيارة المدارس واستهداف طلبة السادس الإعدادي كونهم حلقة انتقالية بين الدراسة الإعدادية والجامعات ويجب أن يتم تثقيفهم على إحلال السلام وعدم الانجرار وراء الطائفية والعنف". يذكر ان البلاد تمر منذ حزيران ٢٠١٤ بأوضاع أمنية متريدية في بعض المحافظات نتيجة سيطرة تنظيم (داعش) عليها مما أدى الى موجات نزوح كبيرة لأبناء تلك المحافظات.

٦٠ شابا وشابة من أهالي جانب الكرخ، مناطق السيدة والمنصور والدورة لحل النزاعات الطائفية من خلال الوساطة و الحوار".

وأضاف حاتم أن "هؤلاء الشباب بعد أن



اعضاء مجلس بغداد مع اعضاء المركز الديمقراطي لتأهيل الشباب

## ٥٠٠ شاب يتطوعون لمكافحة عودة "الطائفية" إلى بغداد

□ بغداد/ مهتد جواد

أعلن مجلس محافظة بغداد، أمس الاثنين، عن توقيعه مذكرة تفاهم مع منظمة مدنية لدعم مشروع صنّاع السلام، وفيما أكد أن المشروع يعمل على عدم عودة سنوات الصراع الطائفي إلى العاصمة بغداد، أشارت المنظمة إلى أن أكثر من ٥٠٠ شاب تطوعوا للعمل في المشروع. وقال رئيس مجلس محافظة بغداد رياض العضاض في حديث إلى (المدى برس)، إن "المجلس وقع اليوم مذكرة تعاون مع المركز الديمقراطي لتأهيل الشباب لدعم مشروع شباب صنّاع السلام"، مبينا أن "الشباب يشكل نسبة كبيرة من المكون العراقي وهم طائفة كبيرة يجب الاستفادة منها من خلال دعم مبادراتهم الوطنية ورسائلهم التي ينقلها للمجتمع".

وأضاف العضاض أن "مشروع شباب صنّاع السلام يهدف إلى عدم عودة العراق إلى الحرب الطائفية عام ٢٠٠٦ من خلال إشاعة التفاهم والتسامح والتحاور ونبذ العنف وحل الخلافات".

من جانبه قال رئيس لجنة الشباب والرياضية في مجلس محافظة بغداد علي ثامر في حديث إلى (المدى برس)، إن "مشروع صنّاع السلام عبارة عن مجموعة

من الشباب المتطوعين يعملون على زرع الوحدة الوطنية ونبذ العنف والطائفية في المجتمع البغدادي". وأوضح ثامر أن "المجلس وفق مذكرة التعاون سيقوم بدعم هذا المشروع معنويا

ومادياً وتسخير البنى التحتية في المجلس من قاعات وغيرها". من جهته قال رئيس المركز الديمقراطي لتأهيل الشباب كاظم حاتم في حديث إلى (المدى برس)، إن "المشروع أهل ما يقارب

### ما قل ودل



وزير التربية محمد اقبال

"ان هيئة الرأي في الوزارة ناقشت بحضور محمد اقبال موضوع معاهد المعلمين وملفات المرتبة في يومهم في الاعوام السابقة، الوزارة قررت الاستمرار بتنفيذ القرارات السابقة، مصيفا انه تم اقرار فتح صف مركزي في كل محافظة للطلبة الراسين في تلك المعاهد، ان الطلبة الراسين في المرحلة الثالثة للمعهد سيتم اعتماد الدوام لهم بطريقة التنسيب اي امتحانهم نهاية العام من ١٠٠ درجة".



امين بغداد وكالته نعيم عيوب

"ان ملاكات شعبة التجاوزات في الدائرة البلدية بالتعاون مع قيادة عمليات بغداد نفذت حملة كبرى لازالة التجاوزات الحاصلة على الارصفة والشوارع الرئيسة والمساحات العامة، ان الحملة شملت ازالة مسققات المحال التجارية وعدد من الأكشاك وعربات بيع الفواكه والخضر في شارع المطبق وازالة مواقع لبيع الأغنام في شارع ٧٧ وعددا من الأكشاك وعربات الباعة الجوالين ومواقع لبيع المواد الإنشائية في منطقة حي البتول".



نائب رئيس البرلمان همام حمودي

"بحثنا مع وزير السياحة عادل شرشاب، أهمية استثمار القرض الايطالي فيما يتعلق بالسياحة الدينية في منطقة زقورة اور وبيت النبي ابراهيم عليه السلام في الناصرية وما يتعلق بها من إنشاء مرافق سياحية كالفنادق، ودعوينا الوزارة الى التواصل مع منظمة اليونسكو حول قضية سرعة الآثار في العراق".



وزير الهجرة محمد جاسم

"هناك ٤٧ ألفا و٤٠٠ نازح بحسب دائرة الهجرة والإقامة التركية بالتعاون مع السفارة العراقية في تركيا، اثر موجة النزوح الأخيرة في البلاد، ان النازحين المتواجدين في تركيا أغلبهم من الطائفة الأيزيدية وبقرباية ١٨ ألف نازح ١٢ ألفا منهم في مخيمات [نصيبين، وميديات، وديار بكر، ومخيم اصلاحية] والآخرين منتشرين في بقية المدن".



## البحث عن رؤساء لـ "الهيئات المستقلة" يؤجل إقالة عبيوب

□ مجلس بغداد: مرشحونا جاهزون لمنصب الأمين لكن الأمر خاضع لتوافقات سياسية



نفت لجنة الخدمات النيابية، امس الاثنين، إقالة نعيم عبيوب من منصب امين بغداد وكالة من قبل مجلس الوزراء، وفيما كشفت اللجنة عن مناقشة وضع المشاريع المتلكئة والية عمل مديريات الأمانة، أكد مسؤولون محليون ان "تعيين امين جديد للعاصمة امر خاضع للتوافقات السياسية، فضلا عن كونه من سكنة بغداد لفترة لا تقل عن عشر سنوات".

□ بغداد/ محمد الحكمت ومهند جواد

وقال رئيس اللجنة ناظم الساعدي في حديث لـ "المدى"، ان "خبر اقالة امين العاصمة وكالة نعيم عبيوب من قبل الامانة العامة لمجلس الوزراء هو غير صحيح، ولكن تم طرح وضع امانة العاصمة على ضوء المشاريع والمستجدات الاخيرة، وتم مناقشة وضع كافة مديريات الامانة بما فيها موضوع امين العاصمة نعيم عبيوب". وأوضح الساعدي "عبر المعايير القانونية سنقيم نسبة انجاز الامانة وعمل امين العاصمة"، مشيراً الى ان "هناك شروطاً لتسمية الامين الجديد وهي ان يتمتع بسمعة جيدة وان يتحلى بالزاهمة وان يتعهد بتحمل مسؤولية الامانة".

ونوه ان "الشكاوى كثيرة على امانة العاصمة لقلّة الخدمات ولوضع العاصمة غير الجيد في الفترة الأخيرة، ولا ضير من تغيير عبيوب في الفترة القادمة"، مؤكداً ان "لجنة الخدمات لم تبلغ بشكل رسمي بأي تغييرات جديدة طرأت على منصب امين العاصمة، ونحن اجتماعنا لمتابعة القضايا الخدمية والأهمية العاصمة والخدمات ووضع المعالجات قيد الدراسة".

في السياق ذاته بينت عضو لجنة الخدمات في البرلمان عهود عبد الزهرة، ان "لجنتها ماضية في دراسة موضوع تسمية امين جديد للعاصمة واستضافة السيد نعيم عبيوب والاطلاع على المشاريع الاخيرة ونسب الانجاز التي تحققت في الفترة الاخيرة".

وتابعت عبد الزهرة في حديث لـ "المدى"، "حاليا لا توجد اي نية لدى اللجنة لإقالة امين العاصمة وكالة، ويجب الان ان نطلع على اهم المشاريع المتلكئة، ولكن الى حد الاجتماع الاخير

لم نطرح هذا الموضوع".

من جانبه افاد، عضو مجلس محافظة بغداد علي سرهيد لـ "المدى"، ان "كل ما قيل إلى الآن بخصوص موضوع إقالة عبيوب هو كلام غير رسمي ومع ذلك فان مجلس بغداد لديه اسماء مستعد لتقديمها للأمانة العامة لمجلس الوزراء من اجل تسمية امين جديد لعاصمة". وأكد ان "قضية تسمية الامين الجديد تعتمد على التوافقات، وطموحنا ان يأتي شخص امين على بغداد وشرطنا

ان يكون شخصاً بغدادياً ويجب ان يكون ساكناً في بغداد لاكثر من ١٠ سنوات وان تسمية الامين هو من مهام مجلس الوزراء". واكمل سرهيد "يجب على الامين الجديد ان يكون حائز على درجة علمية وان يترك مصالحه الحزبية وان يخلص لمنصبه أكثر ممّا يخلص لحزبه". هذا وأوضح نائب محافظ بغداد جاسم البخاتي في حديث لـ "المدى برس"، ان "إقالة أمين بغداد وتعيين آخر متروك

بجسب تغيير مناصب رؤساء الهيئات المستقلة"، مبيّناً أن "حسم توزيع الهيئات المستقلة على الكتل السياسية ومن ضمنها امانة بغداد لم يتم حتى الآن". وتوقع البخاتي أن "يتم تغيير الامين الحالي حال الانتهاء من توزيع الهيئات بين الكتل السياسية"، مؤكداً على ضرورة ان يحظى الامين الجديد بمقبولية المجتمع البغدادي". وكانت وسائل إعلام محلية نقلت



أحد الاحياء الصناعية الملاصق لمناطق سكنية في بغداد تعاني الازمة البيئي... ارشيف

في الأسابيع الأخيرة عن مسؤولين حكوميين أن رئيس مجلس الوزراء حيدر العبادي يعتزم إقالة أمين بغداد وتعيين بديل له على خلفية تهم بالفساد.

ونفت امانة بغداد في وقت سابق اقالة امينها الحالي نعيم عبيوب، مؤكدة أنها لم تتلق أي كتاب رسمي في هذا الشأن، في الوقت الذي أكدت أنها سمعت بهذا الامر من بعض المواقع الالكترونية فقط.

## مجرد كلام

■ عدوية الهلالي

### حادث غادر وجبان

بعد حل الجيش العراقي اثر سقوط النظام السابق ، لم يتخيل ذلك الضابط الذي عاند الموت عدة مرات وافلت منه في عدة حروب أن يتحول الى رجل عاطل عن العمل او (كاسب)..كان يراقب الشارع العراقي بحسرة من يريد ان يقدم شيئاً لخدم وطنه...بكى حين شاهد كيف (فرهد) العراقيون مخازن الدولة وقصور الرئاسة واعتبر ذلك قصورا في حق الوطن وخيانة لحبه فمن يجب أحداً لا بد ان يناضل في سبيل الحفاظ عليه..وكم من مرة دخل عليه أحد افراد عائلته ليجدونه يمشي المشية العسكرية ويأمر الجنود وكأنه في ساحة التدريب لدرجة انهم توقعوا ان يصيبه مس من جنون العسكرية يوما اذا لم يمارس مهنته من جديد او ينساها تماما ..

ما أن صدر قرار بتشكيل الجيش العراقي الجديد وقوات الحرس الوطني ودعوة الضباط السابقين للعودة الى وظائفهم حتى عاد سرا وكان سعيدا بارتداء البدلة العسكرية حتى ولو كان ذلك في وحدته العسكرية فقط وبعيدا عن أعين رجال تنظيم القاعدة الذين كانوا يتصيدون الرجال الشرفاء والناس الابرياء...لم يكن يعرف بخبر عودته غير نفر قليل من اقاربه لكن (كلام النسوان ) او (أكلج ولا تكولين...) أوصل عبارة (فلان عاد للجيش) بسرعة الى اسماع رجال التنظيم فقاموا باختطافه وهو يحمل مسدسه في جيبيه ووضعوه في صندوق السيارة واقتادوه الى جهة مجهولة..يس اهله من العنور عليه وبلغتهم أبناء متضاربة عن مقتله مباشرة بعد اخراجه من صندوق السيارة لأنه لم يحتمل اقتياده بهذا الشكل المهين كالحملان فقرر أن يقتل من يجده أمامه موثقا بأنهم سيقتلونه لكنه سيموت شجاعا على الاقل ..

بعض الإنباء قالت انه لم يتمكن من مواجهتهم وانهم عذبوه ثم قتلوه وبعضهم قال انهم اوثقوه بالاحجار ورموه في النهر ..

المهم انه اصبح في عداد القتلى -الشهداء- رغم عدم عثور اهله حتى الآن على جثته واكتفائهم بتبليغ رجال التنظيم لهم انه تم التحفيذ به !!!

هو واحد من مئات الرجال الشرفاء والابرياء الذين رحلوا بهذا الشكل الغادر واستحقوا عبارة (حادث غادر وجبان ) بجدارة لانهم فعلا ضحية فيئمة للغدر والجبن...اعلبيهم حاول أن يبني ويرمم ويصلح اخطاء الماضي فبرزت له عشرات الايدي التي تحطم وتدمر وتغتال الأمل مع الارواح الشريفة والمخلصة ..

في بلدي ، صار الغدر سمة غالبية والسلاح لعبة يتسلى بها معومو الضمائر والمرتزة و صار حب الوطن والاخلاص له تهمة يستحق صاحباها ان يراح عن الطريق وببساطة تامة ليسير عليه القتلة...لم يعد تنظيم القاعدة او داعش اعداء الحياة فحسب بل كل من يعطي الامر او يحمل السلاح ليقتل الابرياء والمخلصين...لا بد انن من سحب السلاح من الملبثيات لتقليل حجم القتل ولتصبح عبارة (حادث غادر وجبان) هدية من غريب جبل على القتل وليس من ابن البلد لاشفاقه !!

## الموارد المائية تحذر فلاحي واسط من "تخريب" قنوات الري

□ واسط/ جبار بجاي

وشبكات البزل وطواقم الضخ من خلال التجاوز عليها بأي شكل من الأشكال". وأضاف خضير أن "المحافظة فيها العديد من المشاريع الازوائية المهمة والتي تحتوي على الآف الكيلومترات من قنوات الري وشبكات البزل إضافة الى طواقم الضخ التي تقوم بتأمين مياه السقي للأراضي الزراعية في عموم المحافظة"، مشيراً الى أن "المدة الأخيرة أخذت تشهد بعض التجاوزات على قسم من تلك القنوات من قبل الفلاحين والمزارعين بذرائع مختلفة ما أدى الى الحاق الأضرار فيها".

وتابع خضير، أن "اللجنة الزراعية العليا في المحافظة تدارست تلك الأضرار واتخذت قراراً يقضي بحاسبة جميع المتجاوزين على تلك القنوات وتحميلهم تكاليف إصلاحها بما يؤدي الى ضمان وصول مياه السقي الى جميع المناطق والمساحات الزراعية في المحافظة"، داعياً الفلاحين والمزارعين الى "ترشيد مياه السقي وعدم الإسراف بها كونها تشكل ثروة وطنية مهمة لا بد من الحفاظ عليها والاهتمام بها لضمان حصول جميع المستفيدين منها بخاصة الفلاحين

على حصصهم الكافية". وكانت اللجنة الزراعية في محافظة واسط، أعلنت في (١١ تشرين الثاني ٢٠١٤) أن الخطة الزراعية للموسم الشتوي الحالي تضمنت زراعة أكثر من مليون ٢٠٠ فواغ مليون و١٢٧ ألف دونم قسح و١٠٣ آلاف دونم شعير. وتقدر المساحة الصالحة للزراعة في محافظة واسط نحو ٢٥٥٦٦٦٦ دونماً، ضمنها ٤٧٨٤٧ دونماً أرض مستصلحة و١٥١٥٥٠ أرضاً شبه مستصلحة، في حين تقدر مساحة

الأراضي غير الصالحة للزراعة ٢٠٣٥٤٨٩ دونماً. يذكر أن محافظة واسط تعتمد في استخدام المياه على نهر دجلة الذي يخترق المحافظة من شمالها الى الجنوبي الشرقي فيها ولمسافة تصل الى أكثر من ٣٠٠ كم مع وجود العديد من الأنهار الرئيسية والفرعية التي تأخذ المياه منها وأهمها الغراف والدجلية عند مقدم سدة الكوت، فيما تحتوي المحافظة على العديد من طواقم الضخ للري والبزل ومئات الآلاف من الكيلومترات لشبكات الري والبزل.

## أخبار سريعة

### الهجرة: الموازنة لا تلبى حاجات النازحين

ذكر بيان للوزارة أمس الاثنين، أن "وزير الهجرة والمهجرين جاسم محمد، استقبل النائب عن محافظة بابل عن كتلة بدر المنضوية في التحالف الوطني بزاق الحيدري". ونقل البيان عن الوزير ان "الموازنة الحالية لا تلبى احتياجات ومتطلبات الأسر النازحة كونها لا تحتوي على أبواب الإغاثة والإيواء وتقتصر على صرف المنح المالية فقط". وأضاف ان "اللجنة العليا قد خصصت مبالغ مالية وصلحيات لجميع المحافظات للبدء بالعمل على إنشاء وحدات إيوائية نموذجية لإيواء الأسر النازحة لديها".

### الدفاع تزيل حواجز كونكريتية في بغداد

أعلنت وزارة الدفاع مباشرة برفع الحواجز الكونكريتية في قواطع العمليات في العاصمة بغداد. وذكر بيان للوزارة اطلعت "المدى" على نسخة منه ان "قيادة فرقة المشاة الحادية عشرة باشرت وبناءً على أوامر القائد العام للقوات المسلحة وتوجيهات وزير الدفاع برفع الحواجز الكونكريتية من شوارع بغداد وفتح الطرق وتقليص السيطرات الفرعية". وعزى البيان الإجراء "من أجل التخفيف عن كاهل المواطنين من الاختناقات المرورية".

### كركوك تطالب بمستحقاتها المالية

قال محافظ كركوك نجم الدين كريم، إنه عقد "اجتماعاً للدوائر الخدمية بالمحافظة، وتناول الاجتماع بحث الأوضاع الأمنية والخدمية والجهود التي تبذل من اجل استمرار دوائر المحافظة في تقديم خدماتها للمواطنين". وطالب كريم رئيس الوزراء حيدر العبادي بـ"صرف مستحقات المحافظة من البترودولار أسوة بما خصص لمحافظة البصرة ليتتمكن من تنفيذ المشاريع والتي تقدر مستحقاتها بـ ٩٠٠ مليار دينار"، مشيراً إلى أنه تحدث خلال زيارته الأخيرة إلى بغداد مع رئيس الوزراء حيدر العبادي بشأن صرف مستحقات كركوك".

### الكهرباء تستبدل المدرس بالشمري

أعلنت وزارة الكهرباء، امس الاثنين، تعيين محمد فتحي الشمري متحدثاً للوزارة بديل المتحدث السابق مصعب المدرس، فيما أشارت إلى أن الاستبدال جاء بالتنسيق مع المكتب الإعلامي في الوزارة. وقال مكتب وزير الكهرباء قاسم الفهداوي، أن "الوزير قرر تعيين فتحي الشمري متحدثاً للوزارة بديل المتحدث السابق مصعب المدرس"، مبيّناً أن "القرار جاء بالتنسيق مع المكتب الإعلامي والاتصال الحكومي في مقر الوزارة". وأكد مكتب الوزير، أن "تغيير المدرس بالشمري جاء لإيصال الفكرة أو الانتطاع المرغوب عن الفهداوي في إدارة شؤون الوزارة ومشاريعها".

## بابل: سكان حي الثورة يحتجون على "تلكو" إنشاء الأبنية التعليمية

□ الأهالي قروا منع أطفالهم من الذهاب إلى المدارس البديلة

□ بابل / إقبال محمد

شكا عدد من أهالي حي الثورة في محافظة بابل، امس الاثنين، من عملية هدم وترميم المدارس في المحافظة لتزامنها مع الموسم الدراسي فضلاً عن التلكو في عميلة انجاز المدارس التي خضعت للتاهيل، فيما رفعوا لافتات احتجاج ومنع اطفالهم من الذهاب الى المدارس البديلة التي وضعتها تربية بابل، أكدت الحكومة المحلية أن ادراج بعض المدارس ضمن مشروع الهدم والبناء مسألة تضر بـ"العملية التربوية". وقال أحد المختارين في حي الثورة كاظم عناد ناھي، في حديث إلى (المدى برس)، أن "أحياء الثورة الأربعة من الأحياء المظلومة التي لم تحصل على حقوقها منذ سنوات"، مبيّناً أن "مبنى مجلس محافظة بابل يقع في وسط الحي ولم يكتروا لما يعانیه أهالي الثورة من معاناة كثيرة وقلة خدمات".

وأضاف ناھي، أن "حيناً يشهد كثافة سكانية حيث تتجاوز عدد نسماته أكثر من ١١ ألفاً"، لافتاً إلى أن "الثورة توجد فيها تسع مدارس وقيل أكثر من سنتين تم تهديم احدى المدارس لغرض بنائها بأسلوب البناء الجاهز، غير إنه لغاية الآن لم يصل البناء فيها إلى ١٠٪"، مبيّناً أن أغلب دوام المدارس في الثورة دوام ثلاثي". وتابع ناھي، متسائلاً هل من المعقول أن يكون التاهيل والترميم في أيام الدراسة ولماذا لا يكون التاهيل في العطلة الصيفية"، مبيّناً أن "أهالي المنطقة منعوا أطفالهم من الذهاب للمدرسة المختارة ليكون دوام تلاميذ العقيلة فيها ولدة ثلاثة أيام". وأشار ناھي، إلى أن "التربية قامت بتحويل أبنائنا



لافتة احتجاج يرفعها اهالي حي الثورة في بابل

منها هدم مدرسة موسى بن نصير والآن مدرسة العقيلة"، مبيّناً أن "التلاميذ ومنذ يومين جالسين في بيوتهم بسبب سوء التخطيط الحاصل داخل المحافظة، بسبب عدم الاكتراث لما يجري من هدم وتدمير مدارس المحافظة التي هي أصلا تحتاج لمئات المدارس الجديدة". وأوضح جريس، أن "قرار ترميم مدرسة العقيلة جاء متأخراً حيث كان من المفترض أن يتم الترميم في العطلة الصيفية وليس الآن أثناء فترة الدراسة

إلى حي الإمام التي تعاني من زخم طلابي كبير وفيها دوام ثلاثي، إضافة الى بعد هذه المدارس عن الحي ما جعل بعض الأهالي يعمدون الى إبقاء أبنائهم في المنازل". من جانبه، قال أحد أولياء الأمور أحمد حسين، في حديث إلى (المدى برس)، إن "أهالي الثورة سوف ينظّمون تظاهرة أمام مبنى المحافظة كونها هي التي أوغزت بخروج لجان للكشف على المواقع المدرسية والإيجاز بهدم المدارس، حيث كان نصيبنا

مما سبب إرباكاً كبيراً في العملية التعليمية". وبين حسين، أن "أهالي حي الثورة وضعوا لافتات كبيرة في الحي مؤكدين فيها أن أبناءهم لن يذهبوا إلى المدرسة المخصصة لمدرسة العقيلة بسبب بعدها أولاً، ولتنبيه القائمين على العملية التربوية بأن يكون الترميم في العطلة الصيفية وليس أثناء الدوام ثانياً".

في سياق متصل، أكد عضو مجلس بابل سهيلة الخيكاني، في حديث إلى (المدى برس)، أن "هناك أخطاء وخطأ في قطاع التربية وخاصة في موضوع الأبنية المدرسية، وهذا يعود الى عدم وجود تخطيط صحيح لمشاريع ترميم وهدم وبناء المدارس"، مشددة "على محاسبة المقصر بشأن أعمال الترميم والهدم في مدارس حي الثورة". وأضافت الخيكاني، أن "أغلب المدارس ليست بحاجة للهدم وإنما إلى ترميم بسيط كالصنع أو الإنارة أو إضافة صحبات"، مشيرة إلى أن "ادراج بعض المدارس ضمن مشروع الهدم والبناء الآن هي عملية ضارة بالعملية التربوية، كون المحافظة بحاجة ماسة لأكثر من ٥٠٠ مدرسة".

وبيّنت عضو مجلس بابل أن "هناك العشرات من المدارس التي أجليت الى الهدم لم تكتمل لغاية الآن على الرغم من مرور عدة سنوات"، مؤكداً أن "الحكومة المحلية ستقوم بعقد اجتماع مع دائرة التربية لمعرفة نقاط الخلل في الأبنية المدرسية ليتم معالجتها". ويذكر أن حي الثورة احد احياء الحلّة القديمة تأسس عام ١٩٥٩ حيث وزعت أراضيها من قبل الزعيم عبد الكريم قاسم على الفقراء مجاناً ويعتبر من أكبر الأحياء بالمدينة ويعاني أهله من نقص الخدمات وعدم اهتمام المسؤولين بهذا الحي.



## عبد المهدي : شركات قطرية تعلن رغبتها بالاستثمار في العراق

## الطاقة النيابية : العراق يستورد 50% مما يستهلكه من مشتقات النفط

□ المدى / عامر محي



□ المدى

في وقت أعلنت وزارة النفط استعدادها للاستثمار في مجال المصافي ومشتقات النفط، وأكدت ان شركات قطرية عملاقة أبدت رغبتها بالعمل في العراق، كشفت لجنة الطاقة النيابية ان العراق يستورد 50% مما يستهلكه من المشتقات النفطية كالبنتزين والغاز.

□ المدى

وقال عضو لجنة النفط والطاقة النيابية زاهر العبادي في حديث لـ "المدى"، "العراق بحاجة الى استثمار جميع معادنه المتوفرة من شماله الى جنوبه، لاسيما بعد انخفاض أسعار النفط في الآونة الأخيرة وتأثر الاقتصاد العراقي بشكل كبير"، مبيّناً ان "العراق يستورد نصف ما يستهلكه من المشتقات النفطية كالبنتزين والغاز وهذا يكلف الخزينة العراقية أموالاً كبيرة، وفي حال تم معالجة هذه المشكلة فإن القطاع النفطي سيتطور لان العراق يصدر نفط خام". وأكد ان "العراق يستورد اغلب الزيوت من الخارج، مع العلم انشا بلد نفطي"، لافتاً الى ان "المشاريع الاستثمارية قادرة على تنشيط القطاع النفطي في حال تم التعاقد على استخراج جميع المشتقات من النفط الخام".



ودعا العبادي وزارة النفط الى العمل على استخراج المشتقات النفطية، وإنجاز هذا الموضوع وتفعيله، ولا بد للعراق ان يستثمر المشاريع النفطية في الوقت الحالي وبالأخص استثمار المصافي بالإضافة الى المعادن الأخرى". وأشار الى ان "اللجنة المالية كانت تعترض لقاء وزير النفط عادل عبد المهدي للحديث عن المشاريع الاستثمارية والاتفاق النفطي مع أربيل، الا ان وصول الوفد الكرديستاني لبيداد حال دون ذلك، حيث تم الإجماع على تأجيل الاجتماع الى وقت آخر".

وفي السياق نفسه، قال وزير النفط عادل عبد المهدي ان وزارته ستواجه تقلبات سوق النفط من خلال وضع "استراتيجية" تواجه انخفاض أسعاره وتوسع مجال الاستثمار في مجال النفط والغاز. وقال عبد المهدي في بيان صدر عم مكتبه، أمس الإثنين، وتلقت "المدى"، نسخة منه، إن "من الصعوبة بقاء الدول المنتجة للنفط لسبب تقلبات السوق النفطية"، لافتاً الى انه "سواجه التحديات هذه ببرنامج استراتيجية قادرة على مواجهة انخفاض أسعار النفط". وأضاف عبد المهدي، أن "العراق يلمح الى استثمارات أوسع وتوجيه الدعوات لشركات ذات خبرة واسعة في مجالات النفط المتعددة، تضاف إليها شركات متخصصة باستخراج الغاز الطبيعي، وغيرها من المنتجات النفطية". وأكد وزير النفط، أن "شركات عملاقة أبدت رغبتها في القدوم الى العراق وفتح آفاق جديدة للتعاون والاستثمار ومنها الشركات القطرية"، مبيّناً، أن "لدى قطر خبرة واسعة في مجال استثمار الغاز".

وأشار عبد المهدي الى، أن "العراق بدأ للتو عمليات الاستثمار"، مضيفاً، أن "ما مستمر في العراق في مجال النفط والغاز لا يمثل إلا جزءاً يسيراً من الرقعة المستكشفة". وتواجه أسواق النفط العالمية انخفاضاً شديداً في معدات الأسعار منذ نهاية العام الماضي، فقد بموجبه النفط الخام في السوق العالمية نحو 60% من قيمته، الأمر الذي أثر بشكل سلبي على الدول المنتجة له خصوصاً التي تعتمد في اقتصادياتها على ريع إنتاجها من النفط بشكل كامل ومنها العراق. وتوقعت وزارة النفط في الـ 21 من أيلول 2014، ارتفاع طاقة تصدير النفط العراقي إلى أربعة ملايين برميل يوميا مطلع العام 2015، مع دخول خامس منصة عائمة الخدمة في ميناء البصرة، مؤكدة عزمها على معالجة "العقدة الرئيسية" في التصدير المتمثلة بحدودية طاقة التخزين، في حين كشفت إدارة الميناء، عن نيتها تنفيذ مشروع استراتيجي جديد لمد أنبوب بحري مع منصة للتحميل ضمن مشاريع القرض الياباني، لرفع الطاقة

التصديرية عبر مرافئ الجنوب. وأعلن وزير النفط عادل عبد المهدي (25 تشرين الثاني 2014) إن "العراق يعتمد على نظام اقتصادي أحادي، وهذا بحد ذاته لا يكفي للنهوض بالاقتصاد العراقي في ظل وجود الإنفاق الحكومي دون الاعتماد على الاستثمار وتفعيل القطاع الخاص، فضلاً عن خمول بقية القطاعات"، داعياً الى "الاعتماد بالقطاعات الأخرى إضافة الى القطاع النفطي". وأشار الى ان "موازنة البلد تعتمد كلياً على ما نصدره من نفط"، مؤكداً أن "الاستمرار على تلك الوتيرة يعد حالة غير صحية وسياسة تقتصر للحكمة"، لافتاً الى انه "في ظل عراق متحضر يسعى للدخول الى صف الدول المتقدمة، يجب علينا الاعتماد على قطاعات إضافة الى القطاع النفطي". قال مستشار وزير النفط عادل عبد المهدي، احمد الساعدي، في بيان ان "عادل عبد المهدي بحث مع نظيره القطري خلال الزيارة الرسمية لللدوحة، فتح آفاق جديدة للتعاون ودعوة الشركات القطرية في المجال النفطي للاستثمار في حقول النفط العراقية".

## خارج الحدود

## تذبذب التدفقات المالية في 2015

قالت إدارة الصرف الأجنبي الصينية إن الصين تتوقع أن تظل تدفقات رؤوس الأموال متقلبة هذا العام، بعد تسارع نزوح الأموال من البلاد في الربع الأخير من 2014. وأضافت الإدارة، في تقرير، أن الحسابين الرأسمالي والمالي للصين سجلا عجزاً قدره 91,2 مليار دولار، في الأشهر الثلاثة الأخيرة من العام الماضي. وتابعت أن المواطنين والشركات المحلية تحولوا بشكل متزايد إلى الأصول المقومة بالدولار، ما غذى نزوح الأموال. وقالت الإدارة "رغم أن الصين مازالت تدير فائضاً تجارياً كبيراً، ومازالت الفائضة على اليونان أعلى من عمالات أخرى، فإن عوامل معقدة ومتنوعة ربما تسبب مزيداً من التقلبات في تدفقات الأموال للبلاد". وأضافت أن سعر صرف اليوان قد يظل ثابتاً على المدى القصير كإجراء طارئ لمواجهة الصدمات الداخلية والخارجية، لكنه يحتاج إلى تغيير طويل المدى لتفادي حدوث اختلالات واضطرابات في الاقتصاد.

## مفاوضات حاسمة مع أوروبا

بدأ مفاوضات شاقة، أمس الإثنين، بين منطقة اليورو بقيادة ألمانيا واليونان، حول خطة جديدة للتمويل تسمح لأثينا بطي صفحة التقشف. وعبر وزير المالية الألماني فولفغانغ شوبيله قبل ساعات من بدء اجتماع حاسم مع نظرائه في منطقة اليورو عن "شكوكه الكبيرة" حول فرص التوصل لاتفاق امس الإثنين. وندد عبر إذاعة المانية بالموقف "غير المسؤول" للسلطات اليونانية الجديدة، معتبراً أنه ينبغي القيام بحد أدنى "للحفاظ على العضوية في منطقة اليورو". وقالت الحكومة اليونانية، الأحد، "من غير المؤكد التوصل إلى اتفاق الإثنين". لكن وزير المالية يانيس فاروفاكيس كان أكثر تفاؤلاً إذ اعتبر أنه يمكن التوصل لاتفاق "في اللحظة الأخيرة أو حتى ما بعد اللحظة الأخيرة". من جانبه، قال رئيس الوزراء اليوناني الكسيسيس تسيراس الذي أجرى الأحد اتصالاً مع رئيس المفوضية الأوروبية جان كلود يونكر "توقع مفاوضات صعبة". وقال مصدر أوروبي "إن الرئيس يونكر قام بمحاولة جديدة في وضع بالغ الصعوبة".

## البطالة بأعلى مستوى منذ 4 أعوام

ارتفعت معدلات البطالة في تركيا إلى أعلى مستوى لها منذ أربعة أعوام، جراء تراجع النشاط الاقتصادي في البلاد، وفقاً لما ذكرته المؤسسة التركية للإحصاء. ووصل معدل البطالة في تشرين الثاني الماضي إلى 10,7% من اليد العاملة، وفقاً للمؤسسة التركية للإحصاء. وتفيد الإحصاءات الرسمية أن حوالي 1,3 مليون تركي، تفرّج أعمارهم بين 15 و 64 سنة، كانوا عاطلين عن العمل حتى 30 نوفمبر 2014، وهو رقم يعد قياسياً منذ أكتوبر 2010. وتسجل البطالة ارتفاعاً بين الشباب، وتبلغ 19,9% بين الذين تتفاوت أعمارهم من 15 إلى 24، و 13,2% لدى النساء. وتؤكد الإحصاءات نفسها أن نسبة الذين يعملون بصورة غير قانونية، أي الذين لم يعلن عنهم أرباب العمل لمصلحة الضمان الاجتماعي، ارتفعت إلى 23,9%، و 81,7% في القطاع الزراعي. وكان البنك المركزي أعلن عن رفع كبير لفوائده قبل سنة لوقف تدهور العملة التركية.

## المتنى تستعد لمشروع المحافظة عاصمة الزراعة في عام 2020

□ المتنى / المدى برس

أعلن محافظ المتنى ابراهيم الميالي عن تهيئة كافة الاستعدادات لأن تكون المتنى عاصمة الزراعة في عام 2020 بعد تشكيل اللجان الخاصة لهذا الغرض.

وقال المحافظ في بيان عقب زيارته الى دائرة كزي الأنهر في السماوة وتلقت "المدى برس" نسخة منه، إنه "نظراً لتوفر كافة المقومات

ووجود أكثر من 10 ملايين دونم في بادية السماوة صالحة للزراعة ووجود المياه الجوفية، نخطط الآن لمشروع المتنى عاصمة الزراعة في عام 2020". مبيّناً أن "المشروع يعد من المشاريع الاستراتيجية المهمة في المحافظة".

وأضاف الميالي أن "إدارة المحافظة وجهت بوضع كافة الدراسات وقاعدة البيانات لما تحتاجه المحافظة وطلب الدعم من وزارة

الزراعة والمبادرة الزراعية لاستثمار مساحات الأراضي الواسعة والمياه الجوفية، والقضاء على المشاكل التي تواجه الفلاحين والمزارعين وتنظيم شبكات الري والإرواء وكذلك تفعيل نظام الجمعيات الزراعية واستغلال المكتنة الحديثة". وأشار الميالي الى ان "الخطة التي لدينا ستجعل المحافظة تسهم في إنتاج ما يقارب نصف المحاصيل الزراعية في العراق عام

## مجلس بغداد : تخصيصات تنمية

## الأقاليم لعام 2015 بلغت 726

## مليار دينار

□ بغداد / المدى برس

أعلن مجلس محافظة بغداد، أمس الإثنين، أن مبالغ تنمية الأقاليم للعام الحالي 2015، بلغت نحو 726 مليار دينار، وأكد انه يكفي لتغطية عدد مشاريع مختلفة في المحافظة، فيما طالب بإطلاق مبالغ المصارف الحكومية في بغداد للاستثمار لتحسين الواقع الاقتصادي للفرد العراقي.

وقالت رئيسة اللجنة الاقتصادية في المجلس نوال الأعرجي في حديث، إلى (المدى برس)، إن "وزارة المالية وبعد عمليات

التخفيض جراء الضائقة المالية التي تعيشتها البلاد خصصت مبلغ 726 مليار دينار ضمن أبواب تنمية الأقاليم". وأضافت الأعرجي، أن "المبالغ كبيرة ويمكن أن تغطي مشاريع مستمرة وبشكل جيد فضلاً عن إدارة مشاريع أخرى، لكن في ظل عمليات هدر وإدارة غير صحيحة، بالتأكيد سوف لن تكفي هذه المبالغ وتنتكر مطالب الزيادة بالتخصيصات"، مشيرة إلى أن "حكومة المركز تمتلك مبالغ كبيرة في مصارفها كالأفديين والشريد فلماذا لا يتم استثمارها بالشكل

□ بغداد / المدى برس

افتتح في العاصمة بغداد، أمس الإثنين، المعرض الإيراني التخصصي في معرض الدولي بمشاركة 260 شركة في مختلف الاختصاصات ولمدة ثلاثة أيام، وفيما أشارت وزارة التجارة العراقية إلى أن العراق يسعى للانفتاح على دول العالم وبخاصة إيران لما تمتلك من "صناعة متطورة"، أكدت وزارة الصناعة الإيرانية سعيها لتوسيع آفاق التعاون مع العراق في مختلف القطاعات. وقال الوكيل الأقدم لوزارة التجارة العراقية وليد الموسوي في حديث الى (المدى برس)، على هامش افتتاح المعرض الإيراني التخصصي على أرض معرض بغداد الدولي من 16-

## افتتاح المعرض الإيراني التخصصي في بغداد بمشاركة 260 شركة

على المعرض لتقدمهم كل التسهيلات للشركات المشاركة". ويرتبط العراق وإيران بعد عام 2003 بعلاقات سياسية واقتصادية وثيقة، بعد قطيعة بين البلدين إثر حرب السنوات الثماني التي خاضها البلدان في ثمانينات القرن الماضي، فيما يهتم سياسيون عراقيون بإيران، بالوقوف وراء العديد من أعمال العنف التي تنفذ داخل العراق، من خلال دعمها لبعض الجماعات المسلحة، وتجهيزها بالأسلحة والمتفجرات، لكن الحكومة والتحالف الوطني ينفخان ذلك، فيما تتعرض على الصعيد الدولي لمجموعة عقوبات دولية على خلفية برنامجها النووي الذي يراه الغرب تهديداً لصنع قنبلة نووية، فيما تؤكد طهران أنه سلمي.



معارض أخرى في العراق لجمع الاختصاصات". من جانبه قال نائب وزير الصناعة الإيراني صالح نيابي في حديث إلى (المدى برس)، أن "إيران تسعى مع الحكومة العراقية، مقدماً شركه للثلاثين

19 من شباط، "تم اليوم افتتاح معرض الجمهورية الإسلامية الإيرانية التخصصي في معرض الدولي بمشاركة 260 شركة تضم جميع القطاعات والاختصاصات". وأضاف الموسوي، أن "سياسة العراق مبنية على الانفتاح على جميع الدول لبناء علاقات إيجابية في الجوانب الاقتصادية والصناعية وبالخصوص مع الجارة إيران لما تمتلكه من صناعة متطورة"، لافتاً إلى أن "العراق وإيران ترتبطان بروابط أخوية إضافة إلى التقارب الكبير بين الشعبين". وأشار الموسوي، إلى أن "الجانبين سيوقعان العديد من مذكرات التعاون خلال المدة المقبلة تشمل القطاعات المختلفة". داعياً الجانب الإيراني إلى إقامة

## النفط قرب 61 دولاراً والكويت تتوقع استمرار تحسن الأسعار

□ رويترز

استقر النفط قرب 61 دولاراً للبرميل، أمس الإثنين، محافظاً على مكاسب الأسبوع الماضي بعد ان قال وزير النفط

الكويتي إن تدني مستويات المعروض سيعدم الأسعار في النصف الثاني من العام. وقال الوزير علي العمير "كل الملاحظات كانت تتكلم عن تحسن في النصف الثاني ونحن الآن نشهد هذا التحسن في النصف الأول من 2015، وان استمرار هذا التحسن سيؤدي إلى مزيد من الاستقرار والطلب العالمي". وارتفع سعر خام برنت أكثر من 30 بالمئة

من 115 دولاراً في حزيران بسبب تخمة المعروض. وقال العمير إن فائض المعروض النفطي الحالي يبلغ 1,8 مليون برميل للبرميل للمرة الأولى منذ كانون الأول.



## تسمية ضياء ناجي مدرباً لياقة البدنية

# علوان يتأهب لاستدعاء ٥٠ لاعبا لتمثيل الأولمبي

□ بغداد / محمد الخفاجي

كشف عضو اتحاد الكرة رئيس لجنة المنتخب فالح موسى عن تسمية د.ضياء ناجي مدرباً لياقة البدنية للمنتخب الأولمبي وذلك بتوصية من المدرب يحيى علوان الذي تسلم الضوء الأخضر من اتحاد الكرة لاختياره انسجاماً مع القرارات الفنية المتخذة في اجتماع أربيل لتهيئة المنتخب الوطنية في استحقاقاتها المقبلة.

وقال موسى في حديث خص به (المدى): ان تسمية د.ضياء ناجي مدرباً لياقة البدنية كان برغبة من المدرب يحيى علوان، وبالتالي فإن اتحاد الكرة تماشى مع رغبته وأعلن عن تسميته رسمياً أمس الإثنين ، مضيفاً أن اتحاد كرة القدم سيعقد نهاية الأسبوع الحالي اجتماعاً موسعاً لمناقشة مستقبل المنتخب الوطنية ومدولة المنهاج التدريبي للمنتخب الأولمبي الذي يستعد للمشاركة في التصفيات المؤهلة لاولمبياد ريو دي جانيرو التي ستطلق في ٢١ آذار المقبل.

وتابع : من المؤمل ان يسلم المدرب يحيى علوان القائمة الأولية لاعبي المنتخب الاولمبي التي تشمل تواجد ٥٠ لاعباً وضعهم المدرب علوان وسيتم مناقشتهم في الاجتماع القادم من أجل وضع النقاط على الحروف خصوصاً ان الاتحاد الآسيوي أشعرنا بأن ١٨ شباط الحالي هو الموعد الأخير لتسليم قوائم المنتخب المشاركة في التصفيات المؤهلة للأولمبياد.

وأوضح : سيتم تنسيق الوحدات التدريبية للمنتخب الأولمبي مع مباريات الدوري الممتاز حيث طلب المدرب يحيى علوان بجدول الدوري من لجنة المسابقات في اتحاد الكرة لأجل الاطلاع على مواعيد المباريات ووضع منهاجه بصورة ملائمة



الملك التدريبي للمنتخب الأولمبي يستعد لإعلان قائمته

جانيرو حيث سيخوض منتخبنا الأولمبي مباراته الأولى في ٢٣ آذار المقبل أمام المنتخب البحريني. وفي ما يخص مستقبل المنتخب الوطني

الوحدات التدريبية بإشراف مباشر من المدرب يحيى علوان الذي يتوجب عليه اختيار ٢٣ لاعباً فقط من أصل ٥٠ للحدود في التصفيات المؤهلة لأولمبياد ريو دي

لا تتقاطع مع المنافسة المحلية. واستدرك موسى: سيتم اختيار القائمة النهائية للمنتخب الأولمبي من خلال الاطلاع على مستويات اللاعبين في

دعا رئيس الاتحاد حسين العميدي الفضائيات كافة الراغبة في نقل مباريات نهائي الدوري الممتاز (المربع الذهبي) الحضور الى مقر الاتحاد في قاعة الشعب المغلقة من الساعة (٣ - ٥) عصراً يومياً ، مضيفاً ان مباريات المربع الذهبي للموسم الحالي ستشهد إثارة قوية نظراً لتقارب المستوى وستنطلق في الثاني من آذار المقبل بمشاركة الأندية صاحبة المراكز الاربعة الاولى في جدول الدوري التي ستقام حصراً في قاعة الشعب المغلقة.

## رؤوف ينفي العمل الإداري في الشرطة

□ بغداد / علي سلام

الاداري في النادي غير دقيقة وعارية عن الصحة. وأضاف : أتشرف كثيراً بالعمل في ناد كبير بحجم الشرطة حيث كانت انطلاقتي لاعباً من خلاله ولكن لم يكن هناك أي اتفاق بشأن تسلمي أي منصب وان الامام المقبلة هي من تحدد الشخصيات التي ستخوض غمار العمل في النادي.

واختتم رؤوف قوله : في حال وجود عرض من قبل الإدارة أو بنية النادي تقديم عرض رسمي سأجلس حينها مع الإدارة واستمع لوجهات النظر وبعدها يمكن ان اقرر العمل من عدمه في النادي . وأما الآن لم يكن هنالك أي شيء على أرضية الواقع بشكل رسمي.

## شاز تحقق فضية التايكواندو في تركيا

□ بغداد / المدى

حققت لاعبة المنتخب الوطني للتايكواندو شناز ستار الميدالية الفضية في منافسات بطولة تركيا الدولية التي أختتمت أول من أمس الأحد في تركيا .

وقال امين سر اتحاد التايكواندو سداد محمد: ان ما قدمته لاعبة شناز ستار يعد انجازاً للعبة برغم صعوبة المنافسات إلا انها استطاعت ان تغلب على ٤ لاعبات من المانيا وفرنسا وايطاليا إضافة الى البلد المضيف تركيا .

واضاف محمد إن الاتحاد استطاع أن يحضر اللاعبين من خلال معسكر تدريبي أقيم له في السليمانية الذي استمر عشرة ايام قبل خوض غمار منافسات البطولة المذكورة مبيناً ان الملك التدريبي المتمثل بالمدرب بختيار حسن استطاع ان يوظف قدرات وامكانيات لاعبة بالشكل الأمثل لغرض الوصول بها الى قمة الجاهزية قبل الدخول في المنافسات .

## الناشآت يتطلعن للتعويض في مباراة فلسطين

□ بغداد / المدى

يخوض منتخب الناشئات لكرة القدم مواجهة صعبة مع شقيقه الفلسطيني في الساعة ٧:١٥ مساء اليوم الثلاثاء على ملعب نادي العربي بالعاصمة القطرية الدوحة ضمن منافسات الجولة الثانية من الدور الاول للمجموعة الثانية في بطولة كأس العرب تحت ١٧ عاماً التي ستقام لغاية يوم ٢٣ شباط الحالي بمشاركة ٦ منتخبات. وقال يحيى زغب عضو اتحاد الكرة ل(المدى) : ان المباراة ستكون في غاية الأهمية لكلا المنتخبين وخاصة للاعبتنا اللواتي يتطلعن الى التعويض امام المنتخب الفلسطيني حيث ان الفوز سيكون وحده الخيار

وتابع حسن إن خمسة لاعبين سيخوضون منافسات السيف العربي هم: مرتضى حسن مجيد وباسم فاخر عبدالحسين وعلي حسن عبيد ومصطفى بشير صالح ومحمد فاخر عبدالحسين إضافة الى اربعة لاعبين لفعالية سلاح الشيش هم: علي ليث سلمان وعلي حبيب محسن ومصطفى نعيم ماهر والحر علي كاظم .

وأوضح أمين السر أن سبعة لاعبين سيخوضون منافسات فعالية سيف المبارزة هم : غيث احمد سوادى وعباس عبدالواحد وعلي السجاد وعلي امامي احمد وحسن سعد بنيان ومنتظر جميل عجمي وعبدالله حسين نواي .

## زيد علي شدهان يقلد ذهبية كاراتيه الإمارات

□ دبي / المدى

فاز زيد علي شدهان بالميدالية الذهبية لبطولة الإمارات المفتوحة للكراتيه لفئة الناشئين وزن ٦٣ كغم "كوميته" التي جرت مؤخراً في صالة النادي الأهلي ببدي بمشاركة أكثر من ١٠٠ لاعب ولعبة مثلوا غالبية الأندية والمراكز

المنضوية تحت لواء اتحاد الإمارات للتايكواندو والكراتيه. وجاء حصول زيد علي الميدالية الذهبية بعدما قدم أداء مميزاً توجه بالفوز الساحق في المباراة الأولى على منافسه لاعب فريق الزيد معانفؤاد بنتيجة (٩-٠). ليتأهل إلى المرحلة الحاسمة ويلحق الهزيمة بمنافسه لاعب فريق مركز الهليل كريم سيد بنتيجة (٨-٠).

## قمة كروية بين الجوية وأربيل في افتتاح الجولة الثالثة

□ بغداد / حيدر مدلول

حددت لجنة المسابقات في اتحاد الكرة بعد غد الخميس موعداً لانطلاق منافسات الجولة الثالثة من مرحلة الإياب لدوري

٢٠١٥ بمشاركة ١٩ فريقاً من بغداد والمحافظات. وقال امين سر لجنة المسابقات في اتحاد الكرة فهمي العامري ل(المدى) : ستقام ٤ مباريات على ملاعب بغداد والمحافظات ضمن منافسات المجموعتين الأولى والثانية حيث يحتضن ملعب الشعب الدولي مباراة فريقي القوة الجوية وأربيل ويحل فريق مصافي الوسط ضيفاً على الكرخ ويلتقي فريق نبط ميسان مع فريق الشرطة على ملعب الميمونة في العمارة ويواجه فريق الحدود على ملعب النقط فريق الطلبة.

واضاف : يوم الجمعة المقبل سيشهد اقامة ٣ مباريات ضمن منافسات المجموعتين الأولى والثانية حيث يحل فريق الزوراء

ضيفاً على فريق نبط الجنوب ويلعب فريق النقط على ارضه وبين جماهيره مع فريق النجف ويواجه فريق نبط الوسط على ملعب الإدارة المحلية في النجف

زأخو على ملعب دلال مع فريق كربلاء فيما يحتضن ملعب الزبير في البصرة مباراة فريقي الميناء وامانة بغداد . وفي الشأن ذاته أكد نائب رئيس لجنة المسابقات المركزية في اتحاد الكرة يحيى كريم أن اتحاد الكرة قرر ان تتأهل ٦ أندية الى الدور النهائي من منافسات دوري الكرة الممتاز للموسم الحالي بواقع ٣ من المجموعتين الذي سيقام في العاصمة بغداد من دوري يقام بواقع مرحلتين لتحديد بطل الدوري ووصيفه اللذين سيشتركان في النسخة المقبلة من بطولة كأس الاتحاد الآسيوي ٢٠١٦ .

الجدير بالذكر ان فريق نبط الجنوب يتصدر ترتيب أندية المجموعة الاولى برصيد ٢٥ نقطة بانتهاء منافسات المرحلة الثانية من جولة الإياب بفارق ٥ نقاط عن فريق الزوراء و٦ نقاط عن فريق القوة الجوية ، فيما يتربع فريق الشرطة على صدارة المجموعة الاولى برصيد ٢٢ نقطة .



الشعب يحتضن قمة الجوية وأربيل

## مبارزو الشباب والناشئين يستعدون لآسيا

□ بغداد / المدى

يواصل منتخبنا الناشئين والشباب للمبارزة تحضيراتهم اليومية استعداداً لبطولة آسيا التي ستقام في دولة الإمارات العربية المتحدة ما بين ٢٨ شباط الحالي ولغاية ٨ آذار المقبل . وقال امين سر اتحاد المبارزة زياد حسن ان لاعبي المنتخبين يواصلون الاستعداد والتضير المكثف لبطولة آسيا التي تقام في الإمارات، مبيناً ان الوحدات التدريبية تواصلت يومياً بواقع وحدتين تدريبيتين لغرض الوصول الى الجاهزية المثلى التي تسهم في تحقيق افضل الانجازات على المستوى الآسيوي .

واشار أمين السر إلى أن وفد المنتخبين لبطولة آسيا مؤلف من مدربا لسلاح الشيش وسمير موسى مدربا لسيف مبارزة .

منتخب المبارزة يأمل بنتيجة مشرقة في الامارات

منتخب المبارزة يأمل بنتيجة مشرقة في الامارات



منتخب المبارزة يأمل بنتيجة مشرقة في الامارات

منتخب المبارزة يأمل بنتيجة مشرقة في الامارات

## انطلاق الجولة الرابعة من دوري اليد الممتاز

□ بغداد / المدى

تنتقل اليوم الثلاثاء منافسات الجولة الرابعة من الدوري الممتاز لكرة اليد حيث ستقام مباراتان الأولى في محافظة النجف بين الكوفة والكرخ وفي محافظة كربلاء يلتقي صاحب الأرض مع فريق الشرطة.

غداً الثلاثاء موعداً لانطلاق منافسات الجولة الرابعة من الدوري الممتاز لكرة اليد حيث ستقام مباراتان الأولى في محافظة النجف بين الكوفة والكرخ وفي محافظة كربلاء يلتقي صاحب الأرض مع فريق الشرطة.

بعض اللقاءات لاسبيا الفرق المتنافسة على اللقب وستقام اليوم مباراتان يلتقي في الأولى فريقا الكرخ والكوفة على قاعة نادي النجف ، وفي المباراة الأخرى يتقابل فريقا كربلاء والشرطة على ملعب الأول.

وقال أمين سر اتحاد اليد غانم كاظم ل(المدى): تم تحديد



دوري اليد يستأنف جولته الرابعة

قمة نارية بين تشيلسي وسان جيرمان



اليوم يفتي على فارق النقاط مع الذئاب

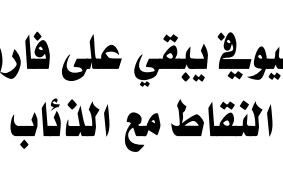

سرمد عبد الاله يكشف عن خطة الاولمبية المالية



10





## الأمين المالي للأولمبية سرمد عبدالإله ل(المدى):

# مساع حثيثة لإبقاء ميزانية الأولمبية من دون تقليص

على خلفية الأزمة المالية التي ضربت أطراب الموازنة العامة للجنة الأولمبية مطلع العام الحالي وانعكاس قرار الأولمبية الخاص بالتشرف في ظل الالتزامات الكبيرة لها وللاتحادات في ما يخص تهيئة المال من أجل تواصل الأنشطة الرياضية، أكد الأمين المالي للجنة الأولمبية سرمد عبدالإله أن الميزانية خُفّضت بما يقارب ٢٥٪ مقارنة بميزانية العام الماضي وهذا ما دعا إلى اجتماع المكتب التنفيذي الذي اتخذ خلاله العديد من التوصيات بخصوص التشرف المالي.

## تشكيل لجنة خبراء لمناقشة مناهج الاتحادات



حمودي أثناء رئاسة اجتماع المكتب التنفيذي للأولمبية



التشرف يهدد تحضيرات الرياضيين للبطولات

فيها بعد قرار اللجنة التي شكّلت بهذا الشأن.

وبشأن التحذيرات المتكررة من قبل

هنالك مخاطبات مكثفة بين اللجنة الأولمبية والاتحادات الرياضية بشأن الاستحقاقات المقبلة والية المشاركة

ووصول القرار من الجهات العليا من وزارة المالية التي تبليغنا بالميزانية

حيث قدم رئيس اللجنة الأولمبية كتاباً الى مجلس الوزراء بخصوص المبالغ التي حُجبت العام الماضي والتي لم تستلم الى الآن لكن في الحقيقة لم تحصل الموافقة على إطلاقها لعدم توفر التخصيصات المالية ، إضافة لذلك كان لنا لقاء مع رئيس مجلس النواب سليم الجبوري بخصوص موضوع ميزانيتنا وامكانية تخفيض هذ التقليل وكذلك لقاؤنا برئيس اللجنة المالية لمجلس النواب د.احمد الجليبي والنائب الاول والأمين المالي وكذلك وزير المالية هوشيار زبياري وكل هذه اللقاءات كانت في إطار الحديث عن ميزانية اللجنة الأولمبية وبيان مدى أهميتها والدور الذي تلعبه الرياضة في المجتمع والمطالبة بأن تكون هناك مراعاة لخصوصية الأولمبية وميزانيتها والاجراءات التي تحد من تقليصها.

وأشار عبدالإله الى أنه من المفترض ان تتم مناقشة ميزانية الاتحادات منذ تشرين الأول العام الماضي لكن دائماً ما تكون هناك حواجز في ظل ميزانيات الدولة غير المعروفة لدينا كونها لم تُعرض للمصادقة في حينها ، وهذا ما يضعضنا في حرج مستمر حيث لا يمكننا أخذ قرارات مسبقة والعمل على تقديم أجدنة جديدة تتماشى مع المبالغ المخصصة ، فدانما ما تنتظر

## بغداد / علي سلام

واضاف عبدالإله في حديث ل(المدى): سيكون هنالك تعميم لجميع الاتحادات الرياضية وتوصيات واضحة لبيان المبالغ المخصصة لكل اتحاد الذي يحتوي حجم التخفيض وأليات التقليل المتخذة إضافة الى القرارات الأخرى التي تخص الأنشطة والمشاركات الداخلية والخارجية التي صدرت بهذا الخصوص والتي ستصدر لاحقاً من أجل ان تكون الصورة واضحة لدى جميع الاتحادات لتسير بما تتوفر لها من أموال وحسب الميزانية المخصصة لعام ٢٠١٥ .

وتابع : هنالك مساع حثيثة لإبقاء ميزانية الاولمبية من دون تقليص حيث قدم رئيس اللجنة الاولمبية كتاباً الى مجلس الوزراء بخصوص المبالغ التي حُجبت العام الماضي والتي لم تستلم الى الآن لكن في الحقيقة لم تحصل الموافقة على إطلاقها لعدم توفر التخصيصات المالية ، إضافة لذلك كان لنا لقاء مع رئيس مجلس النواب سليم الجبوري بخصوص موضوع ميزانيتنا وامكانية تخفيض هذ التقليل وكذلك لقاؤنا برئيس اللجنة المالية لمجلس النواب د.احمد الجليبي والنائب الاول والأمين المالي وكذلك وزير المالية هوشيار زبياري وكل هذه اللقاءات كانت في إطار الحديث عن ميزانية اللجنة الأولمبية وبيان مدى أهميتها والدور الذي تلعبه الرياضة في المجتمع والمطالبة بأن تكون هناك مراعاة لخصوصية الأولمبية وميزانيتها والاجراءات التي تحد من تقليصها.

وأشار عبدالإله الى أنه من المفترض ان تتم مناقشة ميزانية الاتحادات منذ تشرين الأول العام الماضي لكن دائماً ما تكون هناك حواجز في ظل ميزانيات الدولة غير المعروفة لدينا كونها لم تُعرض للمصادقة في حينها ، وهذا ما يضعضنا في حرج مستمر حيث لا يمكننا أخذ قرارات مسبقة والعمل على تقديم أجدنة جديدة تتماشى مع المبالغ المخصصة ، فدانما ما تنتظر

## كلمة صدق

محمد حمدي

## صدي التشرف الرياضي

لا يعلو اليوم أي حديث عن الساحة العراقية بقدر الموازنة العامة للبلاد التي صامت كثيراً وولدت متشرفة كنتيجة حتمية لتراجع أسعار النفط بحدده وهو المورد الأكبر والأهم للبلاد ومع التشرف والضغط لجمع مفاصل الدولة ومؤسساتها الذي كان اجبارياً فقد انسحب التشرف أيضاً الى الميزانية الرياضية عبر جميع المؤسسات التي تتبنى العمل الرياضي ورعايته من وزارة الشباب واللجنة الأولمبية والبارالمبية أيضاً.

وقد عبر وزير الشباب والرياضة عن الآلية الجديدة في ضغط الإنفاق الحكومي على الرياضة وما يتعلق بها من مشاريع البنى التحتية الكثيرة التي تأثرت فعلاً بالميزانية الى الانسحاب رسمياً عن طلب تضييف دورة الخليج في البصرة كأمر واقع ولا يمكن مناقشته طالما كانت الأرصدة المخصصة لم تعد كافية لإكمال المشاريع أو تضييف البطولات وقد انسحب الحال على الأولمبية أيضاً التي تبدو في حيرة من أمرها لأجل التخطيط في عملها مع الاتحادات التابعة لها وما ستؤثر عليه الضغوطات من تحديد المشاركات الخارجية التي تستهلك الميزانية لكثرة النفقات التي تتعلق بها من السفر الى الإقامة وغيرها من رسوم الاشتراك والمعسكرات ، وهنا لا بد للاتحادات الرياضية ان تعيد رسم جداولها الخاصة بهذه المشاركات بكل وضوح وتحسد بدقة حجم المشاركة المجدية وتلغي مبدأ المشاركة من أجل المشاركة كأفضل وسيلة لعلاج التشرف في هذا العام على أقل تقدير وما أكثر هذه المشاركات غير المجدية للاتحادات كثيرة ورب ضارة ناعمة حيث من الممكن ان تستثمر الاتحادات آلية جديدة في العمل الاستثماري والتوصل الى منافذ جديدة توفر لها بعض الأموال من دون الاعتماد على الميزانية المركزية التي تقرأها الدولة ومن الممكن أيضاً ان يكون التركيز أكثر واكبر في الخطا السنوية على البطولات المحلية والتعامل مع الفئات العمرية للتطوير والنهوض بواقع الالعاب التي وصلت الى مراحل متأخرة جدا في أكثر من لعبة جماعية وفردية وهي أقل دخلا في الإنفاق من بطولة دولية تكون مشاركتنا فيها أو عدم المشاركة متشابها الى حدود بعيدة وقد سبققتنا بهذه التجربة دول كثيرة ومنها على سبيل المثال أوزبكستان.

فقد أخبرني قبل نحو عامين المشرف على فرق الالعاب الساحة والمدان أثناء بطولة آسيا للشباب في سربالانكا وبعد ان حصدت فرق الشباب والشباب العديد من الميداليات الملوثة ان السبب وراء تطور الالعاب القوي لديهم هو المنافسة الكبيرة وكثرة البطولات المحلية التي تخص المدارس والجامعات التي أنشرت عن ولادة مواهب وصلت الى الإنجاز الأولمبي ولم تكن نفقاتهم كبيرة على العكس تماما فقد كانت الدولة لديهم ترزح تحت ضغوطات مالية هائلة كانت السبب في فتح منافذ الاستثمار الدعائي والرعاية الخاصة وإخال منافذ الإعلام في البطولات وجاءت النتائج مذهلة في الالعاب القوي والمصارعة ورفع الأثقال وكرة السلة والكرة الطائرة وغيرها.

الحقيقة إننا كإعلام رياضي عندما نتابع ونتعامل مع المؤسسات الرياضية نرى ونحس حجم معاناتهم اليوم والزاوية الضيقة التي وضعا فيها وليس من منبذ في الأضف لثلاثي تداعياتها قريبا ولكن من مسؤوليتنا أن ننكر ونبحث لكي تسير عجلة الرياضة العراقية بلا توقف ونصل الى خارطة جديدة تتعامل فيها مع الوضع باستيعاب وعقلانية تستثمر الوقت والجهد وما متوفر من دعم وإن كان بسيطا ولكننا أمل في ان تكون جميع المؤسسات الرياضية على قدر المسؤولية في التعاطي مع الأزمة التي ستكون مؤقته حتما ومفيدة بجميع الظروف والأحوال.

ولينا أن نتذكر أن من بين البلدان الفقيرة التي تقع تحت خط الفقر تمتلك هذه البلدان من كسب الذهب الأولمبي وخُدث وجودها في كل بطولة إنجاب لا يمكن الوصول اليه بمشاركة هامشية غير مجدية.

## لإطاحته غريمه الكهرباء

# إدارة نادي الشرطة تكرم فريقها السلوي

بغداد / المدى

أكد مدرب فريق سلة الشرطة التونسي ماهر عبدالعزیز خنفر أن ادارة النادي قررت تكريم الفريق بعد الفوز الثمين والمستحق على الغريم التقليدي فريق الكهرباء في المباراة التي جمعتهم على قاعة الشعب للالعاب المغلقة التي انتهت لصالح الشرطة ١٠٣ مقابل ٩٦ نقطة للكهرباء لتواصل بذلك سلة الشرطة تربيعا على صدارة منافسات



سلة الشرطة تحظى بتكريم الإدارة

الدوي السلوي الممتاز.

وقال خنفر ل(المدى): إن الاحتفاء باللاعبين وتكريم الفريق يعطينا دفعة معنوية كبيرة لتقديم الأفضل في الجولات المقبلة لاسيما أن سلة الشرطة بانتظار مباراتين فقط للعبور الى المربع الذهبي عن جدارة واستحقاق بعد الانتصارات المتتالية التي جعلتنا في مقدمة الترتيب. واضاف: بالرغم من تصدرا منافسات الممتاز لا يزال أمامنا الكثير من العمل

والاجتهاد من أجل اعتلاء منصات التتويج خاصة مبارياتنا في دوري المربع الذهبي التي من المنتظر ان تكون هي الفاصل للإعلان عن بطل الدوري السلوي الممتاز هذا الموسم. واختتم خنفر حديثه: نسعى لرد الدين وتعويض الخسارة في مباراة الذهاب عندما نقابل فريق المينا على أرضه وبين جماهيره في الجولة المقبلة من أجل المضي بخطى ثابتة نحو تحقيق اللقب.

## أربيل يخطف نقطة ثمينة من مضيفه كربلاء



كربلاء يضع فوزاً مستحقاً في ملعبه

مواسم) والقادم من كردستان إعادة المباراة التي خرجت منه بفضل التبديلات التي أجراها مدربهم أيوب أويشوا ليعلم حكم اللقاء الدولي صباح عبد في اللقاء العشر الأولى عن ركلة جزاء ترجمها الدولي المميز سعد عبدالأمير معلناً هدف التعادل للضيوف . واصل أربيل طلعائه المؤثرة عن طريق سعد عبدالأمير الذي قاد هجمات أربيل بنجاح لتشهد بعدها انعطافة كبيرة منتصف الشوط الثاني (برعكس مجريات اللقاء) حيث فاجأ الدولي السابق المخضرم لؤي صلاح الجميع بتسجيله هدف التقدم للضيوف وسط حراسة مدرب كربلاء ميثم محمد علي "داعي الحق" الذي طالب من تلاميذه الاندفاع أكثر نحو جزاء الخصم ، وبالفعل تحقق لهم ما أرادوا عن طريق الجناح المميز مازن فياض الذي حقق هدف التعادل في ربع الساعة الأخيرة من اللقاء الذي تميّز به اصحاب الأرض وحارسهم المميز حيدر قاسم الذي قدم أفضل عروضه الكروية ، وبرز أيضاً المهاجم الشاب علاء حسين الذي قدم مستوى متميزاً في ثاني مشاركة له مع الفريق بعد مباراة القوة الجوية في الجولة السابقة.

## كربلاء / قاسم عبد الهادي

خطف نادي أربيل نقطة ثمينة من مضيفه كربلاء عندما تعادل معه بهدفين لكل منهما في المباراة التي أقيمت بينهما على ملعب القباب الذهبية في محافظة كربلاء المقدسة ضمن الجولة الثانية من المرحلة الثانية من الدوري الممتاز.

حضر المباراة جمهور غفير من انصار العميد الكربلائي الذي فرض نفسه بشكل كبير على مجريات الشوط الاول واعتمد اللعب بمنصف الملعب بفضل تحركات قائد عملياته اللاعب الشاب محمد حسن والطلعات التي شنها الجناح المميز مازن فياض الذي تلاعب كثيراً بدفاعات (القلعة الصفراء) وأربك خطوطهم القوية .

ووسط هذا الضغط الكربلائي أتت الرياح بما تشتهي سفينة أهل الدار بتسجيل هدف السبق منتصف الشوط الاول عن طريق المدافع حسين جمال أحد أفضل لاعبي المباراة لتنتهي به أحداث الشوط الاول. اما في الشوط الثاني فقد حاول بطل الدوري (أربعة

الزوراء وملعب أخرى ستدخل الخدمة الفعلية قريباً. واضاف: كما تطرق الوزير الى هومو الاندية والاتحادات مؤكداً على اهمية كاتفت الجميع من اجل النهوض بالواقع الرياضي بعيداً عن التصعيد الإعلامي، مشدداً على ان الحلول يفترض أن تأتي عبر التفاهم والانسجام والتوصل الى صيغ عملية واقعية لحلحلة كل العقيد والإشكالات التي لا يوجد فيها مستحيل بقدر ما نحتاج الى الحكمة والصبر والوقت وجميعها متاحة.

واختتم الذكر قائلاً : وفد الرابطة تقدم بالشكر الى الوزير عبطان والعاملين في الوزارة ، متمنياً التوفيق والنجاح لخطواته وفريقه المساعد التي أخذت تتضح وترى النور في أكثر من مفصل.

بإكمال المنشآت والملاعب التي أصبحت شبه منجزة وتحتاج الى القليل من الهمة والمتابعة

بها لاسيما البنى التحتية ، واعداً انها ستأخذ طريقها الى الحل، خصوصاً في ما يتعلق



اثناء اجتماع عبطان مع رابطة المدربين المحترفين

بغداد / المدى

التقى وفد رابطة المدربين المحترفين العراقيين بكرة القدم وزير الشباب والرياضة القدم عبدالحسين عبطان الذي عبّر عن سعادته وكامل احترامه لاسماء كبيرة في عالم كرة القدم العراقية وتاريخها الناصع ، كما تحدث عن الظروف الصعبة التي تمر بها الوزارة القطاعية والترامكات التي أخذت طريقها الى الحل الهادئ بعيداً عن الإعلام وفقاً للممكن .

وقال الناطق الإعلامي لرابطة المدربين المحترفين العراقيين بكرة القدم حسين الذكر ل(المدى): استمع الوزير الى أهل الرأي والاختصاص والخبرة والتجربة وأعرب عن ثقته بإصلاح مسار الرياضية وفي الدرجة الأساس مستلزمات النهوض



## الإنتر يعاود انتصاراته

# يوفنتوس وروما يسقطان في فخ التعادل

□ روما / أف ب

سقط كل من يوفنتوس المتصدر وروما الثاني في فخ التعادل مع تشيزينا 2-2 وبارما سلبياً على التوالي في المرحلة الثالثة والعشرين من الدوري الإيطالي. رفع يوفنتوس رصيده إلى ٥٤ نقطة، محافظاً على فارق السبع نقاط مع روما.

في المباراة الأولى سجل لتشيزينا اليوسني ميلان ديوريسيتش (١٧) وفرانكو بريبيزا (٧٠)، وليوفنتوس الإسباني ألفارو موراتا (٢٧) وكلاوديو ماركيزيو (٣٣).

وأهدر التشيلي أورتو فيدال فرصة منح يوفنتوس نقاط المباراة بإهداره ركلة جزاء في الدقيقة ٨١ حيث سدده كرة مرّت إلى جانب القائم الأيمن، وخاض يوفنتوس المباراة بغياب الهدف الأرجنتيني كارلوس تيفيز بسبب الإيقاف.

وفي المباراة الثانية، تعادل روما مع ضيفه بارما الأخير سلبياً، وعاد روما بالتالي إلى سلسلة التعادلات، حيث كان قد أهدر ٨ نقاط بتعادله في ٤ مباريات متتالية قبل أن يفوز على كالياري ٢-١ قبل أسبوع.

خاض فريق العاصمة المباراة بغياب الهولندي كيفن ستروتمان وخوان إيتوري والكولومبي خوان إيبايرو المنضم إلى صفوفه حديثاً على سبيل الإعارة من كالياري، وذلك بسبب الإصابة، فيما شارك المهاجمان الدوليان الإيفوريان جرينيو وسيدو دوديبا بعد مساهمتهما في تتويج منتخب بلادهما بلقب النسخة الثلاثين لكأس الأمم الأفريقية. وأهدر ميلان نقطتين بسقوطه في فخ التعادل مع ضيفه أمبولي



روما يعود إلى سلسلة التعادلات وفقدان النقاط

أحد لاعبيه من ذوي المواهب المميزة. وكشف المصدر ذاته أن كشافه (البياتونيري) قد تواجدوا مؤخراً في هولندا من أجل متابعة ويليامز، وقدسوا تقارير جيدة عنه وضعت ضمن المطلوبين في قائمة الانتقالات الصيفية القادمة. الجدير بالذكر أن تالوق ويليامز مع آيندهوفن مكنه من خوض خمس مباريات مع المنتخب الهولندي الأول.

سامبدوريا بهدفين ليزوكو (٢) وميجيوريني (٣٩) مقابل هدف لموريل (١٠٩٠). وتعادل تورينو مع كالياري بهدف للبلجيكي عمر القديري (٣٥) مقابل هدف لدوناش (٣٤). ومن جهة أخرى على كشفت تقارير صحفية إيطالية أن نادي يوفنتوس يسعى لتجديد الدماء في الرواق الدفاعي الأيسر الذي يتواجد فيه الفرنسي باتريس إيفرانو ٢٤ عاماً، الذي قدم إلى اليوفي من مانشستر يونايتد

٣٢ نقطة منتزعا المركز العاشر من ميلان. كما اكتسح جنوى ضيفه فيرونا بخمسة أهداف لاجوستيني (١٠) خطأ في مرمرى فريقه) ونيانج (١٢) وبرتولاتشي (٦٥) وبيروتشي (٨٦) مقابل هدفين لتوني (٢٠ و٥٧).

وفاز لاتسيو على مضيغه أودينيزي بهدف لكاندريفا (٢٣) من ركلة جزاء وجوارين (٣٧ و٦٣) وبالاسيو (٦٢) مقابل هدف لموريلز (٢٧) رافعا رصيده إلى

١-١ تقدم ميلان عبر ديسترو في الدقيقة ٤٠، وعادل أمبولي بواسطة ماكاروني في الدقيقة ٦٨، ويات رصيد ميلان ٣٠ نقطة في المركز الحادي عشر، وأمبولي ٢٤ نقطة في المركز الرابع عشر.

وحقق إنتر ميلان فوزاً كبيراً على مضيغه أتلانتا بأربعة أهداف للسويسري شاكري (٢) من ركلة جزاء وجوارين (٣٧ و٦٣) وبالاسيو (٦٢) مقابل هدف لموريلز (٢٧) رافعا رصيده إلى



أتهم لويز فيليبسي سكولاري مدرب البرازيل السابق بسلوك غير احترافي مطلع هذا الأسبوع بعدما ترك فريقه غريميو قبل انتهاء مباراة خسرها بهدف نظيف أمام فيرانوبوليس المتواضع في بطولة ولاية غاوتشو لكرة القدم.

ومن فرط غضبه ترك سكولاري مكانه على مقاعد الاحتياطيين إلى غرفة تغيير الملابس الخاصة بفريقه قبل ٤ دقائق من نهاية المباراة.

وقال سكولاري للمصحفين بعدما خسر غريميو للمرة الثالثة في ٤ مباريات "أفقت بطرد نفسي".

وأضاف المدرب الذي كان على رأس منتخب البرازيل حين خس ١-٧ أمام ألمانيا في قبل نهائي كأس العالم العام الماضي "من المستحيل أن يوجد شعور بالهانة أكثر من ذلك.



أكد توني كروس لاعب ريال مدريد الإسباني أن الفريق لا يقلل من أهمية نظيره شالكه الألماني، في المباراة التي ستجمع الفريقين غدًا الأربعاء ضمن منافسات بطولة دوري أبطال أوروبا. وصرح كروس لصحيفة بليد الألمانية قائلاً "لا يمكنك الفوز بأي شيء لو قمت بالاستهزاء من الخصوم، لا يمكن لأي فريق القيام بذلك، وخاصة ريال مدريد". وأضاف: "العديد من الأندية الألمانية بعد ريال مدريد بالنسبة إليهم خصماً عديداً، خاصة في ظل ما حدث العام الماضي، ولكن الآن الموقف مختلف، علينا البدء من جديد، من الصفر. وتابع "لا يوجد هنا من يهتم بأمر نفسه على حساب الفريق، لا يوجد لدينا لاعبون منغزلون أو مغرورون، هنا يدار الأمر كالعائلة الواحدة".



أقال نادي الهلال السعودي مدرب الفريق الروماني لورنيسيو ريغيكامب من منصبه، وكلفت إدارة الهلال الروماني الآخر مدرب الفريق الأولمبي في النادي ماريوس سيبريا بالمهمة مؤقتاً، وسبقه للمرة الأولى اليوم الثلاثاء ضد العروبة في الدوري السعودي. وتأتي إقالة المدرب بعد يوم واحد من استقالة رئيس النادي عبدالرحمن بن مساعد من منصبه، وذلك عقب الخسارة أمام الأهلي ٢-١ الجمعة الماضية في نهائي كأس ولي العهد السعودي.

يتعرض ريغيكامب إلى الانتقادات خصوصا منذ الخسارة أمام وسترن سيدني الأسترالي في نهائي دوري أبطال آسيا أواخر العام الماضي.



يغوض تأخره لبتاهل، وأصبح نيشيكوري (٢٥ عاماً) أول لاعب أسوي يصل نهائي إحدى البطولات الأربع الكبرى عندما احتل المركز الثاني في بطولة أميركا المفتوحة العام الماضي.

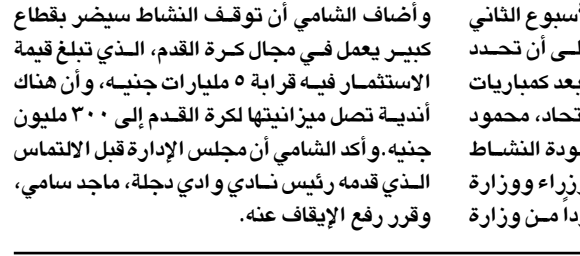

أكمل كي نيشيكوري المصنف الأول ثلاثية من الألقاب في تنس حين فاز ببطولة ممفيس المفتوحة للتنس بعد تفوقه بمجموعتين متتاليتين. تغلب الياباني نيشيكوري على الجنوب أفريقي كيف أندرسون المصنف الثاني ٦-٤ و٦-٤ ليجرز لقبه الثالث على التوالي في البطولة التي أقيمت على ملاعب صلبة داخل القاعات.

وحصل نيشيكوري على ثامن لقبه في بطولة بطولات رابطة اللاعبين المحترفين في أسهل مباراة خاضها هذا الأسبوع، وخسر اللاعب الياباني المجموعة الأولى في مبارياته الثلاث السابقة قبل أن

## برشلونة يسحق ليفانتي بخماسية

□ مدريد / أف ب

قاد الأرجنتيني ليونيل ميسي والبرازيلي نيمار والأوروغواياني لويس سواريز برشلونة إلى فوز ساحق على ليفانتي في "كامب نو" بخماسية نظيفة في المرحلة الثالثة والعشرين من الدوري الإسباني.

افتتح نيمار التسجيل في الدقيقة ١٧، ثم صنع ركلة جزاء سجل منها ميسي هدفه الثالث في الدقيقة ٦٦، بعد أن كان الأرجنتيني سجل هدفين في الدقيقتين ٣٨ و٥٩. ووضع البديل الأوروغواياني



سواريز اثناء تسجيله هدفه الطائر

لوييس سواريز بصمته في الحلقة الكتالونية بعدما سجل الهدف الخامس لبرشلونة في الدقيقة ٧٣ بضربة خلفية مزدوجة رائعة مسجلاً أجمل أهداف المسابقة هذا الموسم. الهدف هو السادس والعشرون لميسي في الدوري الإسباني هذا الموسم حيث يحتل المركز الثاني في ترتيب الهادفين خلف البرتغالي كريستيانو رونالدو مهاجم ريال مدريد، كما أنه (الهاتريك) رقم ٣١ للأرجنتيني مع فريقه في جميع المسابقات، فضلا عن أنه كان يخوض مباراته رقم ٣٠٠ في الدوري الإسباني.

بفارق ٣ نقاط عن مطارده المباشر الرمثا الذي خسر أمام الأهلي في الجولة ذاتها ١-٢. وفشل الوحدات بالتالي في تحقيق الفوز للمباراة الثانية على التوالي بعد خسارته المفاجئة في الجولة الماضية أمام الأهلي (١-٠)، وهو يستعد للظهور في منافسات كأس الاتحاد الآسيوي بعد خروجه من الدور التمهيدي لدوري أبطال آسيا بخسارته أمام القادسية الكويتي (١-٠) الثلاثاء

الماضي في الكويت. من جانبه، حقق إتحاد الرمثا أول نقطة في مرحلة الإياب حيث خسر في الجولتين السابقتين أمام الفيصلي والجزيرة (٠-١). ورفع إتحاد الرمثا رصيده إلى ٧ نقاط في المركز الثاني عشر الأخير وهو الفريق الوحيد الذي لم يحقق أي فوز في البطولة، والأكثر تهديداً للهبوط والعودة لدوري الدرجة الأولى.

## عودة الدوري المصري بشروط

□ القاهرة / أف ب

أعلن الاتحاد المصري لكرة القدم أن مجلس إدارة الاتحاد وضع تصورا لعودة النشاط الكروي في جميع مسابقات الدوري بمختلف مراحله بدءاً من ١٩ شباط الحالي ولكنها مرهونة بقرار من مجلس الوزراء ووزارة الداخلية. ونكر الموقع الرسمي للاتحاد

أن مجلس الإدارة عقد اجتماعاً برئاسة جمال علام، واتفق فيه على عودة مسابقات الدوري من ١٩ شباط الحالي بمباريات الأسبوع الثاني والعشرين لدوري القسم الأول، على أن تحدد مواعيد مباريات الأسبوع ٢١ فيما بعد كمباريات مؤجلة. وقال المتحدث الرسمي للاتحاد، محمود الشامي، في مؤتمر صحفي إن عودة النشاط الكروي مرهونة بقرار من مجلس الوزراء ووزارة الداخلية، وإن الاتحاد لم يتسلم رداً من وزارة

## اتحاد الجزائر يهزم فولاد التشادي بثلاثية

□ الجزائر / د ب أ

حقق اتحاد الجزائر بداية موفقة في مستهل مشواره بمسابقة دوري أبطال أفريقيا لكرة القدم بعدما تغلب (٣-٠) على ضيفه فولاد أديفيس التشادي في ذهاب الدور التمهيدي للمسابقة. سجل فاروق شافعي ويوسف بلايلي من ركلة جزاء وندريا

كاروليس أهداف اتحاد الجزائر في الدقائق ٤ و٥٧ و٩٠ على بهدف وحيد. وطرده حكم المباراة الليبي عسوس عبدالله لاعبين من فولاد، الأول في الدقيقة ٥٦ والثاني في الدقيقة ٧٨ وتقام مباراة العودة بعد اسبوعين بالعاصمة التشادية نجامينا. ويعد اتحاد الجزائر، الفريق الثالث الذي يمثل الجزائر في المسابقة بعد وفاد طيف (حامل

## وستبروك يقود سلة الغرب للانتصار في NBA

□ واشنطن / رويترز

جيمس أفضل لاعباً في الدوري ٤ مرات وسجل ٣٠ نقطة. ودخل اللقاء سجلات التاريخ منذ انطلاقه إذ كان الأخوان جاسول أول شقيقين على الإطلاق يبدآن مباراة كل النجوم.

وتجح باو غاسول لاعب شيكاغو بولز في الاستحواذ على الكرة من رمية القفز أمام شقيقه مارك لاعب ممفيس جريزليز لتمضي المباراة قدماً. سجل الفريقان معا ٣٢١ نقطة وهو أعلى عدد من النقاط على الإطلاق في مباراة لكل النجوم. وحصل لاعبو فريق القسم الغربي على ٥٠ ألف دولار وهو ضعف القيمة التي نالها الفريق الخاسر.

تألق راسل وستبروك محرراً ٤١ نقطة ليقود القسم الغربي للفوز ١٢٣-١٥٨ على الشرق في مباراة كل النجوم رقم ٦٤ بدوري كرة السلة الأميركي للمحترفين. وأظهر صانع لعب أوكلاهوما سيتي ثأندر قدراته الرائعة بسلسلة من التصويبات الطائفة إحداهما جاءت بعد تمريرة من كريس بول ورأسه مرتفعة عن السلة. وبعد أن حقق رقماً قياسياً في التسجيل خلال النصف الأول من اللقاء بإحراز ٢٧ نقطة في نحو ١١ دقيقة فقط مضى وستبروك لينجح في ١٦ من بين ٢٨ تصويبة أغلبها من فوق السلة واختير أفضل لاعباً في المباراة. وكان وستبروك على بُعد نقطة واحدة من الرقم القياسي في مباراة كل النجوم وهو ٤٢ نقطة سجله ويلت شامبرلين عام ١٩٦٢.

وتصدر فريق القسم الشرقي لبرون





# قمتان ساختان

## في دوري أبطال أوروبا



تشيلسي يعزّم الخروج منتصراً من القمة التارية مع سان جيرمان

تشيلسي يعزّم الخروج منتصراً من القمة التارية مع سان جيرمان الى معقله "ألينز أرينا". ومن المؤكد ان مواجهة لن تكون سهلة على بايرن في مواجهة رجال المدرب الروماني ميرسيا لوشيسكو الذين يخوضون دوري أبطال أوروبا لهذا الموسم بعدين نحو ١٠٠٠ كيلومتر عن قاعدتهم الجماهيرية وملعبهم "دوباس أرينا" بسبب النزاع الديموي القائم في شرق أوكرانيا بين السلطات الأوكرانية والنوار الانفصاليين المدعومين من روسيا.

سوى فوز واحد في الاراضي الفرنسية من اصل ٦ زيارات سابقة وكان في تلك المباراة التي تغلب خلالها على سان جيرمان (٣-٠) في دور المجموعات خلال نسخة ٢٠٠٤-٢٠٠٥. وعلى ملعب "أرينا ليفيف" في ليفيف، يتواجه بايرن ميونيخ مع مضيفه شاختر دانينيسك للمرة الاولى في مباراة يسعى من خلالها النادي البافاري الى تحقيق نتيجة ايجابية قبل العودة

للموسم الثالث على التوالي، معولاً على سجله القاري المميز في "بارك دي برانس" حيث لم يذق طعم الهزيمة في ٣٢ مباراة متتالية، وتحديداً منذ الدور الاول لمسابقة كأس الاتحاد الأوروبي لموسم ٢٠٠٦-٢٠٠٧ حين خسر امام هابويل تل ابيب (الإسرائيلي). وفي المقابل، لم يحقق تشيلسي، الساعي الى حجز بطاقته في ربع النهائي للمرة الرابعة في المواسم الخمسة الاخيرة،

جيرمان الأمريين في مباراة السبت مع كاين في الدور المحلي حيث اضطر لإكمال اللقاء بشبعة لاعبين بسبب اصابة العاجي سيرج أورييه والبرازيلي لوكاس. ويأمل سان جيرمان الذي سيعود اليه الايطالي-البرازيلي تياغو مونا والاورغوياني ادنيسون كافاني بعد ان أراحهما بلان امام كاين، ان يحقق النتيجة المرجوة امام جماهيره بهدف تعزيز حظوظه ببلوغ ربع النهائي

خلال نسخة ٢٠٠٤-٢٠٠٥ فاز تشيلسي (٣-٠) في بارك دي برينس وتعادلا سلبيا في ستامفورد بريدج في ظروف متناقضة تماماً إذ خلد لاعبو تشيلسي للراحة في عطلة نهاية الاسبوع الماضي بسبب عدم تأهلهم الى الدور ثمن النهائي من مسابقة الكأس المحلية بعد خسارتهم المفاجئة الشهر الماضي امام برادفورد سيتي (درجة ثانية) فيما عانى سان

في مواجهة الاولى التي تعد الأبرز في الدور ربع النهائي الى جانب تلك التي ستجمع برشلونة الاسباني بمانتسستر سيتي الانكليزي، يأمل سان جيرمان تجاوز الإصابات التي يعاني منها من اجل تكرار نتيجة المباراة التي جمعته الموسم الماضي مع النادي اللندني في نهاب الدور ربع النهائي. يدخل الفريقان الى مواجهة القارية الثالثة، بعد ان جمعتهما دور المجموعات

### نيقوسيا / أف ب

يتجدد الموعد بين باريس سان جيرمان الفرنسي وتشيلسي الانكليزي عندما يلتقيان اليوم الثلاثاء على ملعب "بارك دي برانس" في نهاب الدور ثمن النهائي من مسابقة دوري أبطال أوروبا، فيما يسعى بايرن ميونيخ الألماني الى العودة من أوكرانيا بأقل الأضرار عندما يتواجه مع شاختر دانينيسك.

## سلة المغرب تتأهل

### لأهم أفريقيا

□ مراكش / رويترز

بلغ منتخب المغرب نهائيات بطولة أمم أفريقية لكرة السلة بعدما تغلب على الجزائر ٨٤-٧١ في سلا ضمن تصفيات المنطقة الأولى للقاء .

وسنقام النهائيات في تونس بين ٢٠ و ٣٠ آب المقبل وتأهل إليها المغرب بعدما تفوق على الجزائر بفارق النقاط إذ خسر ٨٠-٨١ في المباراة الأولى التي أقيمت في الجزائر. ورغم هيمنة الجزائر في بداية المباراة التي تابعها جمهور متحمس ناهز ٤٠٠٠ مشجع وتقدمه ٨-٢ فإن الفريق المغربي بقيادة زكريا المصباحي انتفض سريعا وأنهى الربع الأول متفوقا بفارق ١٠ نقاط ٢٧-١٧. ووسع المغرب الفارق إلى ١٤ نقطة مع نهاية الربع الثاني بالتفوق ٤٥-٣١. وبفضل المستوى الرائع لسفيان كوردو نجم جمعية سلا الذي كان أفضل مسجل للمغرب برصيد ١٩ نقطة مقابل ١٨ زميله عبد الحكيم زويطة نجح الفريق في إكمال سيطرته لينهي المباراة متفوقا بفارق ١٣ نقطة.

## يكشف سر الأوشام التي

### تغطي جسده

## إبرا

□ باريس / إي

وتضم تلك الأسماء أشخاصاً من سوريا والعراق وجنوب السودان ولبيبريا وبوليفيا وكبوديا وجمهورية الكونغو. وقال زلاتان مازحاً بأن الاحتفال بالهدف كان يقصد به لفت الانتظار لهؤلاء الجياع، رغم أن هذا كلفه الحصول على بطاقة صفراء. وأضاف "الجوع بالنسبة لي هو أسوأ كارثة في العالم، لو كان بإمكانني لكتبت أسماءهم جميعاً على جسدي، لكنني لست عملاقاً بشكل كاف". وتابع "لست هنا لإنقاذ العالم، لو كان بوسعي لفعلت ذلك، لكن قد أسهم في فتح أعين الناس على ما يحدث في العالم.

جيرمان في مرمى منافسه "كان" صار مرتبطاً بتلك الحملة الإنسانية، حيث قام بخلع قميصه والكشف عن عدد كبير من الأوشام على جسده. وتحدث إبرا "لديّ معجبون في العالم كله، بدءاً من اليوم أريد دعم الأشخاص الذين يعانون من نقص الغذاء، إنهم الأبطال الحقيقيون، لذا كلما نكر اسمي أيضاً". وأشار مهاجم أياكس وبرشلونة والإنتر ويوفنتوس وميلان السابق الى أن جسده يحتوي على أسماء ٥٠ شخصاً من بين ٨٠٠ مليون ممن يعانون من نقص الغذاء.

شارك نجم كرة القدم السويدي زلاتان إبراهيموفيتش في حملة لدعم البرنامج العالمي للغذاء حيث يظهر على جسده أسماء أشخاص يعانون من نقص الطعام. وأوضح زلاتان في حدث أقيم بالعاصمة الفرنسية أن احتفاله بهدفه مع فريق باريس سان



## التعادل يحكم مواجهة

### ليون ولوريان

□ باريس / رويترز

انتزع فريق ليون نقطة ثمينة من مضيفه لوريان بعدما تعادلا بهدف لكل فريق في المباراة التي جمعتهما ضمن منافسات الجولة الخامسة والعشرين للدوري الفرنسي الممتاز لكرة القدم.

تقدم للورويان الغاني أندريه آيو في الدقيقة ٥٠ وتعادل لليون كيليتون موانغي في الدقيقة ٧٧ ورفع لوريان رصيده إلى ٢٨ نقطة وصعد للمركز السادس عشر في جدول الترتيب ورفع ليون رصيده إلى ٥١ نقطة. وفشل ليون في استغلال تعثر مارسيليا وباريس سان جيرمان اللذين تعادلا في ملعب ريمس وكان على التوالي بنتيجة واحدة ٢-٢، في توسيع الفارق بينهما ليصل الفارق نقطتين فقط خاصة وأن مارسيليا يحتل المركز الثاني برصيد ٤٩ نقطة بفارق الأهداف عن باريس سان جيرمان صاحب المركز الثالث. وفي مباراة أخرى، فاز بوردو على سانت إتيان بهدف دون مقابل. أحرز هدف المباراة الوحيد ديبغو رولان في الدقيقة ٤٢. ورفع بوردو رصيده إلى ٤٠ نقطة في المركز السادس بينما تجمد رصيد سانت إتيان عند ٤١ نقطة في المركز الرابع.

## أوجيه يقتنص انتصاراً مثيراً في رالي السويد

□ استكهولم / رويترز

واصل سيباستيان أوجيه بدايته المبهرة للموسم في بطولة العالم للراليات بختام رائع توجّه بالفوز برالي السويد بعد منافسة ثلاثية . ووجد أوجيه ، الفائز بلقبين في بطولة العالم والمنتشي بتفوقه في رالي مونت كارلو الافتتاحي للموسم، نفسه متأخراً وراء البلجيكي تيري نوفييل وزميله في فولكسفاغن أندرياس ميكلسن قبل منافسات الأحد لكن البطل الفرنسي قاد سيارته بطريقة رائعة في طريقه للفوز. وتصدر نوفييل السباق قبل المراحل الثلاث الأخيرة لكن

## كوبياس يحرز لقب تنس ساو باولو

□ ساو باولو / أف ب



بابلر كوبياس

انتهاء المباراة التي استمرت لأكثر من ساعتين من الاستحليل أن تكون هناك مباراة نهائية أكثر صعوبة من هذه المباراة". وأضاف "لقد بدأت المباراة بشكل جيد ولكنني بدأت أفكر في أن كل الأمور الجيدة يمكنها أن تتغير وهو ما حدث بالفعل إلا أنني تمكنت من استعادة التفوق في المجموعة الثالثة.

في العام الماضي بعد أن أجرى عمليات جراحيتين في ركبته إلى خوض تحد جديد عندما يشارك في منافسات بطولة ريو دي جانيرو للتنس التي انطلقت امس الاثنين والتي تجمع أفضل النجوم العالميين في رياضة اللعبة البيضاء مثل الإسبانيين رافاييل نادال ودافيد فيرير. وقال اللاعب الأورغواياني عقب

توجّ اللاعب الأورغواياني بابلو كوبياس ببطولة ساو باولو للتنس إثر تغلبه على منافسه الإيطالي لوكا فاني بنتيجة ٦/٤ و ٦/٣ و ٦/٧.)

أصبح كوبياس ٢٩ عاماً / الذي حقق أمس الأول الفوز المائة في مسيرته الاحترافية وحصد اللقب الثالث له في تاريخه، لاعب التنس الأفضل في تاريخ بلاده. وخاض كوبياس اللقاء محتلاً المركز ٣٢ في الترتيب العالمي للاعبين التنس المحترفين إلا أنه وبعد الفوز باللقب قفز إلى المركز ٢٢ ليتفوق على مواطنه ديبغو بيريز الذي احتل المركز ٢٧ عام ١٩٨٤. ويستعد كوبياس الذي فاز باللقبين الأولين له في تاريخه



ختام رائع لسائق الراليات أوجيه



# سيارة جديدة تكشف عن المشاة بنظام رؤية ليلي

□ نور سالم



سيارات باهظة الثمن بمواصفات رائعة جداً، مثل الكشف عن قمة الرأس، وقوف السيارات الآلي، ونظام الرؤية الليلية. كحد أدنى، بإمكانك ضمان السيارة للعشر سنوات اللاحقة، حيث توفر الشركة خاصية "ترقية ما بعد البيع" على الرغم من أهميته وضروريته لدى المستهلك، إلا أن تثبيت هذا النظام ليصبح واحداً من الأجهزة التي لا يُستغنى عنها كـ (المحمول مثلاً) باهظة الثمن جداً.

لاختبار نظام الرؤية الـ "باث فايندر"، قام فريق العمل بتثبيت النظام على سيارة مونتو، أفيو تشيفي، يتم حساب ٢,٥٠٠ دولار للنظام الأساسي بما في ذلك كاميرا، وحدة معالجة مركزية وكابلات. نظام الباث فايندر قيمته أعلى من قيمة السيارة الفعلية، نظراً للميزات التي يتمتع بها، إضافة إلى أنه يوفر لك: أجهزة رصد، وتعزيز قيمة أفيو

البسيطة. فلير توصي بتثبيت الكاميرا الخاصة خلف الحاجز، على مسافة ٢ قدم من الأرض. الحاجز الخاص بـ أفيو هو بإدخال البلاستيك في الفتحة الضيقة، لتوفير مرونة قليلة للكاميرا أثناء حركتها. الكاميرا نفسها تشغل حينئذ ٢.٥ بوصة مربعة، مع كابل فيديو في الجزء السفلي منها. لتثبيت تنظيف، يتم حفر عدة ثقوب في الحاجز تحيط بـ الرف المسند للكاميرا، وإلغاء

الفجوة للحاجز البلاستيك لتمت رؤية من خلاله، أفيو الآن مجهزة تماماً بنظام الرؤية، الصورة التي تظهر لدى السائق هي باللون الرمادي والأسود والابيض، صورة بالأشعة تحت الحمراء في مقدمة السيارة، بالإضافة إلى ٢٤ درجة مستوى للرؤية، الصورة تتفعل على الفور أثناء مرور المشاة من الامام ومن الجانبين الأيمن والأيسر.

السيارات الأخرى القادمة والذاهبة تسهل رؤيتها من خلال الشاشة، بالإضافة إلى ان أضواء الفرامل الخلفية لا تؤثر على درجة الرؤية مطلقاً، نظام الرؤية هذا يوفر أيضاً سهولة رؤية السيارات في شوارع المدينة المضاعة دون أي تأثير سلبي على الشاشة. الفائدة الحقيقية للـ "باث فايندر" هي بقدرته على التعرف

## تكنولوجيات

### ماكينة ذكية لتحضير القهوة تتصل بالهاتف وتوظفك من النوم

إذا كنت من عشاق القهوة، وتعتبرها مصدر السعادة في الحياة ولا يمكنك بدء يومك دون تناول فنجان من القهوة اللذيذة، فبالإضافة إلى هذه الماكينة الذكية المخصصة لتحضير القهوة، ماكينة تحضير القهوة الذكية وفقاً للموقع الأمريكي Gizmag يمكنك من تحضير القهوة بواسطة تطبيق على هاتفك الذكي من على بعد باستخدام الواي فاي، حيث يمكنك التحكم في كل شيء بدءاً من طحن حبوب القهوة ومدى كثافة القهوة وحجم الفنجان الذي تود تناوله، كما ستوظفك من النوم في موعد محدد لتناول كوب القهوة اللذيذ، وستحتفظ بالقهوة ساخنة ولذيذة لمدة ٢٠ دقيقة كاملة. مزيا ماكينة القهوة: يمكن للماكينة الذكية إرسال العديد من التنبيهات للمستخدم حال نفاذ الماء أو القهوة، ومن السهل ضبط مواعيد معينة لتحضير القهوة مثال موعد عودتك من العمل، كما يمكنك تحضير نحو ١٢ كوباً من القهوة بسرعة وبدون عناء.



### جاكيت متطور يساعدك في إنقاص وزنك خلال أيام

تعتبر زيادة الوزن مشكلة تواجه أغلب سكان الكرة الأرضية، ما جعل الجميع يبحث عن أدوية وأنظمة غذائية لخصارة هذا الوزن، وأصبح هناك مهووسون بما يسمى بالـ "دايت"، لذلك قام مجموعة من العلماء باكتشاف جاكيت جديد متطور يساعد الفرد في خسارة الوزن خلال أيام قليلة، ويساعد الشخص في حرق ٥٠٠ سعر حراري إضافية في اليوم الواحد. السترة الجديدة متطورة حيث إنها تعمل عن طريق ربطها بحزمة من مكعبات الثلج التي تعمل على المساعدة في حرق السعرات الحرارية، وهذا بعد أن قام العلماء بدراسة آثار التعرض للبرد على البشر وتأثيره على فقدان الوزن والحرق الزائد للسعرات، حيث أثبتت النتائج أن التعرض للبرد الخفيف يدفع لحرق السعرات الحرارية. وذكر موقع phys الأمريكي، أن العلماء العاملين على الجاكيت المتطور الجديد توصلوا إلى أن التعرض المنتظم للبرد الخفيف قد يوفر استراتيجية بديلة ومستدامة لزيادة الطاقة، وترتبط والسمنة ليس فقط بتناول الطعام المفرط ولكن أيضاً بقلّة النشاط البدني، والجسكيت الجديد يساعد على عمل توازن بين الاثنين. جدير بالذكر أن السترة الجديدة الآن معروضة على موقع kickstarter للحصول على التمويل اللازم لإنتاجها.

### غوغل تحصل على براءة اختراع جهاز جديد يجعل رائحتك طيبة طوال الوقت

حصلت شركة غوغل مؤخراً على براءة اختراع جهاز جديد، صمم خصيصاً للحفاظ على رائحة مستخدمه طيبة طوال الوقت، فهو بمثابة مزبل عرق نكي. وستتمكن المستخدم من استخدام هذا الجهاز الجديد القابل للارتداء، والذي زود بالعديد من المستشعرات "الذكية"، تمكنه من الإحساس في حالة قيام مرتديه بنشاط بدني معين يؤدي إلى ارتفاع درجة حرارة الجسم مثل أداء التمارين الرياضية، ليقوم تلقائياً بإفراز عطر، للحفاظ على رائحة الجسم منعشة وطيبة طوال اليوم، بالإضافة إلى قدرة هذا الجهاز على تنبيه المستخدم قبل إفراز العطر ليتم الاختيار بين إطلاقه أو عدم الحاجة إليه في حالة تخطيط المستخدم للذهاب للمنزل والاستحمام. ان موعد إطلاق الجهاز ووفقاً للموقع الإلكتروني لصحيفة DailyMail البريطانية لم تعلن الشركة عن إمكانية طرحه في الأسواق، حيث تحصل شركة غوغل على مئات براءات الاختراع سنوياً، والتي تعمل على تطويرها الاستفادة منها فيما بعد.

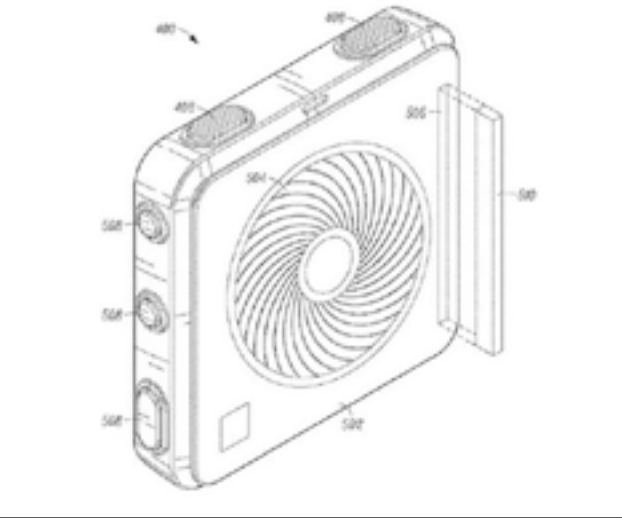

## ذراع روبوتية تتيح لـ "مبتوري الاطراف" تسلق الجبال

□ ترجمة المدي

"ديكا"، اسم جديد لذراع روبوتية بتحويل من شركة "داربا" الملقبة بـ "لوك"، ساعدت مبتوري الاطراف من الجيش من التسلق من جديد. فقدان احد الاطراف يعني لصاحبه: حدودا جديدة، والتخلي رغما عنه من أنشطة مفضلة كان يمارسها على الدوام، لكن، التقدم والتطور التكنولوجي لايزال في أوجّه في المنطقة، حيث تم اكتشاف وتطوير ذراع الكترونية مذهلة من "ديكا"، ساعدت من فقد اطرافه في الحرب من القيام بما لا تستطيع الاطراف

الاصطناعية الاعتيادية القيام به: تسلق الصخور العالية. الجيش الأمريكي جُزّب "ذراع ديكا" في تسلق جدار في مركز والتر ريد الطبي العسكري الوطني في "بيثيسدا" بولاية ماريلاند. ديكا صُممت لتوفير مستوى عال من السيطرة، مع زلة طفيفة من اليد عند الاستيلاء على اول صخرة أثناء التسلق، الجندي نجح بالتسلق مع ذراع ديكا بسهولة لكن لايد من التقيد على ان يتسلق ببطء لا بالسرعة التي كان يتسلق بها سابقاً. ذراع ديكا الإلكترونية اكتشفت من قبل شركة "داربا" اي وكالة مشاريع البحوث المتقدمة، التي اسسها دين

كامين مخترع الدرجة. الذراع نفسها تسمح لصاحبها بعمل اشياء اخرى مختلفة غير التسلق، مثل السيطرة على مفاصل متعددة، اضافة الى انها بالممارسة يستطيع الشخص ان تكون له معلومات كافية حول كيفية المسك بأشخاص آخرين من ناحية، والسيطرة على الاصابع الفردية من ناحية اخرى. معنى ذلك انه بالامكان فعل اشياء لا تستطيع الذراع الاصطناعية القيام بها مثل شرب المياه من الزجاجة البلاستيكية. نظام ذراع ديكا الحالي يستخدم اقواب كهربائية لقياس النشاط الكهربائي للعضلات وقت

الراحة ووقت الانقباض لقراءة اشارة واحدة تبعث بها العضلات في الجزء المتبقي من الذراع والكثف، فضلا عن جهاز استشعار لاسلكي في القدمين. ديكا وداريا يتوقان لتطوير النظام من حيث السيطرة على العقل في الاصدارات القادمة. ديكا تسلمت موافقة من ادارة الاغذية والعقاقير في عام ٢٠١٤، تملك بإعطاهم الضوء الأخضر لإطلاق مشروع الذراع الإلكتروني تجارياً، على الرغم من انه لم يعلن بعد، الا ان هذا الامر يقربنا خطوة الى الامام، خطوة عنوانها: "كل شيء ممكن، عليك ان تؤمن بقدراتك فقط".

## معلومة سريعة

□ ترجمة المدي

انهيار وشيك للانترنت مع ازدياد اعداد المستخدمين الذين يشاهدون مواقع الفيديو مثل "يوتيوب" و "بي بي سي ايلابر"، لأن سرعة تدفق البيانات بشكل دائم عبر الكابلات النحاسية وصلت الى اقصاها، ولذا يحذر الخبراء بضرورة انفاق مليارات الدولارات لتطوير البنى التحتية للإنترنت، والافان السرعات ستصبح بطيئة جداً، وقد ينهار الإنترنت تحت وطأة كثرة استخدامها، الامر الذي سيدمر اقتصاد دول كاملة تعتمد على الإنترنت في تعاملاتها المالية والحكومية. يمكن تشبيه هذه المشكلة بشوارع المدن القديمة التي صُممت منذ عقود بعيدة لتستوعب عدداً معيناً من السيارات التي تسير فيها في وقت الذروة يفوق قدراتها، الامر الذي يشهده على شكل ازحامات خانقة. يواجه العالم كله والعالم العربي خصوصاً تحديات كبيرة في مواكبة الطلب المتزايد على الإنترنت، حيث ان البنى التحتية الحالية لا توفر السرعات المرجوة، كما ان تمدد شبكات اليف ضوئية جديدة امر مكلف جداً وخصوصاً في العالم العربي.

## يوتيوب يحتفل بـ 10 سنوات على إطلاقه ومليار زيارة شهرية

□ لندن / رويترز

يوم مميز لهذا الصرح الغضائي، إذا احتفل موقع التواصل الاجتماعي "يوتيوب"، ويظهر "يوتيوب" إنجازات السنوات الـ ١٠ الماضية في



مجموعة من الأرقام والإحصاءات، تكشف مدى الإقبال المذهل عليه من مختلف دول العالم. ويؤكد "يوتيوب" عن أن عدد زوار الموقع يومياً، يقدر بـ ٣٣ مليون شخص، وبواقع نحو مليار زيارة شهرياً، وأن عدد أشرطة الفيديو التي يتم تحميلها على الموقع -يومياً- يصل إجمالها إلى ١٠٠ ساعة، وذلك عبر فروع بـ ٦١ دولة حول العالم، لافتاً إلى أن ٦ مليارات ساعة، تتم مشاهدتها شهرياً عبر الموقع، وأكد "يوتيوب" أن أغنية Gangnam Style لمطرب الراب الكوري الجنوبي، "ساي"، لا تزال تحتفظ برقمها القياسي في موسوعة "جينييس"، من حيث عدد المشاهدات، حيث جمعت الأغنية ذات الـ ٤ الدقائق، مليارين و ٢٢٧ مليوناً و ٥٨٠ ألفاً

و ٦١٥ مشاهدة، حتى يوم الأربعاء (١١ شباط ٢٠١٥)، وذلك منذ تحميلها في ١٥ تموز ٢٠١٢. يشار إلى أن موقع "يوتيوب" أسسه ثلاثة شبان، أحدهم مسلم بنغالي الأصل، يدعى "جاود كريم" من مولد ألمانيا عام ١٩٧٩، بجانب زميليه في شركة "باي بال" الشهيرة، "شاد هيرلي" و"ستيف تشين"، وتم إطلاق الموقع بفيديو للمؤسس المسلم مدته ١٨ ثانية، وهو في حديقة حيوان بمدينة سان دييغو في كاليفورنيا، وذلك من مكتب متواضع يعطي مطعم للبيتزا بمدينة سان برونو في مقاطعة سان ماتيو بولاية كاليفورنيا الأمريكية في ١٤ شباط ٢٠٠٥، قبل أن يبعيه الشركاء الثلاثة في تشرين الثاني ٢٠٠٦ لـ "جوجل" مقابل مليار و ٦٥٠ مليون دولار.

## «فيس بوك» يطلق خدمة «توريث» الحساب

أعلن موقع فيسبوك للتواصل الاجتماعي، الخميس، عن إطلاق خدمة جديدة تتيح للمستخدم اختيار الشخص الذي "سيرث" حسابه بعد وفاته. وتسمح خدمة Legacy Contact، الجديدة للمستخدم بتسمية أحد معارفه لإدارة حسابه بعد الوفاة، على أن يوافق الأخير

بحسب ما ذكره موقع «سكاي نيوز». كما أتاح الموقع للمستخدمين خيار إلغاء الحساب بعد رحيلهم، في حال لم يرغبوا في أن يدير أو يتحكم طرف آخر في حسابهم. إلا أن خدمة «توريث الحساب» لا تسمح للوريث المستخدم بفتح جميع المراسل التي كان يتمتع بها صاحب الحساب الأصلي، حسب بيان «فيس بوك». وتتيح الخدمة للشخص الموكل بإدارة الحساب بعد وفاة صاحبه، استقبال طلبات الصداقة وتعديل صور الحساب profile picture and cover photo. ولكن الخدمة لا تسمح للوريث بالدخول إلى الحساب بصفة الشخص الراحل، كما لا تسمح له بالاطلاع على الرسائل الشخصية الواردة على الحساب.



## سر الشفق القطبي

□ ترجمة / عادل صادق

يبضوي مع خط يمر عبر المركز (θ). وفي الوقت الذي يكون فيه سبب انبعاثات الشكل البيضوي الشفقي مفهومًا بشكل معقول، فإن أصل الشفق ثباتاً لم يكن واضحاً حتى الآن. ولاحظ الباحثون جزئيات في منطقتي فصي المجال المغناطيسي، و البلازما في الفصين عادة ما تكون باردة، لكن ملاحظات سابقة أشارت إلى أن شفق ثيتا مرتبط مع بلازما فص حارة بشكل غير عادي. ويقول الدكتور روبرت فير من جامعة ساوامبتون،

و المؤلف الرئيسي للبحث المنشور في الـ Science مؤخراً " لم يكن واضحاً في السابق ما إذا كانت هذه البلازما الحارة نتيجة لدخول رياح شمسية مباشرة من خلال فصي المجال المغناطيسي، أم إذا كانت البلازما تعود بطريقة ما

لملاء البلازما على الجانب الليلي من الأرض. و إحدى الفكر هي أن عملية إعادة الاتصال المغناطيسي على الجانب الليلي من الأرض تتسبب في تراكم بلازما حارة "معاقة trapped" في فصي خط العرض الأعلى". وقد حُصل المسر



أخيراً عن طريق دراسة معطيات جُمعت بصورة متزامنة من قبل أقمار " عنقود Cluster وكالة الفضاء الأوروبية (ESA) و أقمار " صورة ناسا NASA's IMAGE " يوم ١٥ أيلول ٢٠٠٥. ففي الوقت الذي وُضعت فيه أقمار العنقود Cluster الأربعة في الفص المغناطيسي لنصف الكرة الجنوبي، حصلت أقمار "صورة ناسا" على رؤية واسعة المدى لشفق نصف الكرة الجنوبي. وحين لاحظ أحد أقمار العنقود وجود بلازما نشيطة بشكل غير مميز في الفص، رأت أقمار صورة ناسا "فوس " شفق ثيتا عبر الأثر المغناطيسي للعنقود. لقد وجدنا أن توافيق البلازما النشيطة تقع على خطوط مجال مغناطيسي بخط عرض عال "أغلقت" بعملية إعادة اتصال مغناطيسي، تتسبب في أن تصبح البلازما حارة نسبياً، كما يقول الدكتور فير، الذي أضاف قائلاً "و لأن خطوط المجال مغلقة، فإن الملاحظات متضاربة مع الدخول المباشر من الرياح الشمسية. و باختبار هذا و تنبؤات أخرى حول الشفق ثيتا، فإن ملاحظتنا توفر دليلاً قوياً على أن آلية البلازما المعيقة مسؤولة عن الشفق ثيتا" و تلقي الدراسة الضوء على العملية المثيرة للاهتمام التي يمكن أن تقع في المجال المغناطيسي حين تُؤثر الرياح الشمسية لمجال ما بين الكواكب المغناطيسي إلى جهة الشمال، كما قال العالم فيليب أيسكوبيت، في مشروع وكالة الفضاء الأوروبية. وأضاف " و هذه هي المرة الأولى التي يُكتشف فيها عن أصل ظاهرة الشفق ثيتا، و أنه بفضل القياسات المركزة من (عنقود Cluster وكالة الفضاء الأوروبية) موحدة مع رؤية المجال الموسع لأقمار (صورة ناسا) نستطيع أن نفهم بصورة أفضل جانباً آخر من الصلة ما بين الشمس و الأرض".



## دعوات صينية للتوصل لاتفاق نووي إيراني

□ كييف / رويترز

قال وزير الخارجية الصيني وانغ بي خلال زيارة لطهران إن «التوصل لاتفاق مع إيران بشأن برنامجها النووي المثير للجدل سيساعدها على تقادي العقوبات والسماح ببذل جهود أكبر للتنمية الاقتصادية»، وتواجه المفاوضات بين إيران

والولايات المتحدة وروسيا والصين وفرنسا وألمانيا وبريطانيا موعداً نهائياً مبدئياً للتوصل لاتفاقية إطار أساسية في نهاية مارس (آذار) المقبل وموعداً نهائياً للتوصل لتسوية نهائية في ٣٠ يونيو (حزيران). ويشير كل من المسؤولين الأميركيين والإيرانيين إلى أنه من غير المحتمل تغيير هذه المواعيد. وقال

الرئيس الأميركي باراك أوباما الأسبوع الماضي: إن «تمديد المهلة التي تنتهي في آذار لن يكون مفيداً إذا لم توافق إيران على إطار عمل أساسي يضمن للقوى العالمية أنها لا تنفذ برنامجاً لإنتاج الأسلحة النووية». ونكر بيان لوزارة الخارجية الصينية نشر يوم أمس أن وانغ قال نظيره الإيراني: إن «المحادثات بشأن القضية النووية الإيرانية تواجه

فرصة تاريخية والتوصل لاتفاق شامل في الموعد المحدد هو... رغبة الشعوب». بحسب ما ذكر البيان. مضيفاً، «التوصل لاتفاق شامل مفيد لإيران ويعزز حقوقها القانونية الأساسية بما في ذلك الحق في الاستخدام السلمي للطاقة النووية ولشعب إيران للتخلص من مشكلات العقوبات بأسرع ما يمكن والتركيز على تنمية الاقتصاد بشكل فعال.»

## مجلس الأمن: لا اتفاق بعد في شأن أوكرانيا

□ كييف: الانفصاليون خرقوا وقف إطلاق النار ٦٠ مرة

لم تتفق الدول الـ١٥، الأعضاء في مجلس الأمن الدولي حتى الآن على نص مشروع قرار يدعم اتفاق وقف إطلاق النار في شرق أوكرانيا لكنها تواصل المشاورات للتوصل إلى توافق بهذا الشأن، وذلك حسبما أفاد دبلوماسيون أمس .

□ نيويورك- كييف / ا.ف.ب- BBC

وكان من المفترض أن يصدر المجلس يوم أمس قراراً أعدته روسيا ويدعو إلى «التطبيق الكامل» لاتفاق وقف إطلاق النار في شرق أوكرانيا والذي أبرم في مينسك الخميس الماضي ودخل حيز التنفيذ فجر أول من أمس. وكان دبلوماسيون أكدوا الجمعة الماضية أن مشروع القرار الروسي «كتب بالحبر الأزرق»، ما يعني في قاموس الأمم المتحدة أنه بات جاهزاً للتصويت عليه. لكن بعض الدول عاد وطلب إدخال تعديلات على هذه الصيغة، ومن بين هذه الدول ماليزيا التي تريد تضمين النص إشارة إلى طائفة الرحلة «إم إتش - ١٧» التابعة للخطوط الماليزية والتي أسقطت في شرق أوكرانيا في منتصف يوليو (تموز)، بحسب دبلوماسيين.

وقال السفير البريطاني في الأمم المتحدة مارك ليال غرانت للصحافيين: «حصلت مشاورات جديدة ونحن لسنا جاهزين لإجراء تصويت اليوم على نص»، مضيفاً «نحن نتابع عن كثب الأحداث على أرض الميدان». وأقر الدبلوماسي البريطاني بأنه «ليست هناك ضمانات» بأن المجلس سيتفق على صيغة موحدة تتيح إصدار القرار، رافضاً في الوقت عينه الإفصاح عن الجهة التي تعرقل التوصل إلى توافق.

ويرمي مشروع القرار الروسي إلى «اعتماد» الاتفاق الذي أبرمه زعماء فرنسا وألمانيا وروسيا وأوكرانيا في العاصمة البيلاروسية الخميس وبات يسمى اتفاق «مينسك ٢». ويوم أول من أمس بدأ أن طرفي النزاع في منطقتي دونيتسك ولوغانسك في شرق أوكرانيا يحترمان عموماً وقف إطلاق النار في يومه الأول، لكن القصف استمر في محيط مدينة ديبالنسيف الاستراتيجية حيث يتحصن آلاف الجنود الأوكرانيين ويكاد يطبق الخناق عليهم الانفصاليون الموالون لروسيا. إذ قال المتحدث عسكري أوكراني: إن «الانفصاليين مستمررون في الهجوم على بلدة ديبالنسيف الاستراتيجية رغم وقف إطلاق النار في شرق أوكرانيا»، كما قال شهود: إن «المنطقة تعرضت

لقصف عنيف».

وقال المتحدث العسكري أناتولي ستيلماخ للصحافيين: «الجماعات المسلحة غير الشرعية لا تدعم وقف إطلاق النار».

وأضاف أن الانفصاليين الموالين لروسيا يستخدمون صواريخ «غراد» ودبابات في الهجوم على القوات الحكومية التي تسيطر على البلدة. وتأكيداً على هشاشة وقف إطلاق النار الذي تفاوضت بشأنه أوكرانيا وروسيا وألمانيا وفرنسا الأسبوع الماضي ودخل حيز التنفيذ مطلع الأسبوع، قال الجيش الأوكراني: إن «الانفصاليين أطلقوا النار على مواقع الحكومة ١١٢ مرة خلال الأربع والعشرين

ساعة الماضية».

وقال ستيلماخ إن «القوات الحكومية لم تطلق النار إلا عندما كانت تتعرض للهجوم».

من جانب آخر قال مركز مكافحة الإرهاب الأوكراني إن «الانفصاليين الموالين لروسيا في شرق البلاد، خرقوا ٦٠ مرة اتفاق وقف إطلاق النار الذي بدأ سريانه ابتداء من منتصف ليل الأحد».

وأفاد بيان صادر عن المركز بأن الوضع متوتر في مدينة ديبالنسيف الخاضعة لسيطرة القوات الحكومية، وأن الانفصاليين يعزّزون شن هجوم من بلدات غرولوفكا وأوغليغورسك بهدف السيطرة على ديبالنسيف. وذكر البيان أن «الانفصاليين» نفذوا هجمات



على مناطق التجمعات السكنية، والنقاط التي تتركز فيها القوات الحكومية من أجل استفزاز الجيش الأوكراني. وقال رئيس جمهورية دونتسك الشعبية ألكساندر زاخار تشينكو إن «في إمكان القوات الأوكرانية الموجودة في ديبالنسيف الانسحاب من البلدة مع ترك سلاحها ومعداتها». وأفاد زخار تشينكو، في بيان، بأن «اتفاق وقف إطلاق النار يشمل أيضاً بضعة آلاف من الجنود الأوكرانيين المحاصرين في ديبالنسيف»، مشيراً إلى «ضرورة انسحاب جميع القوات الأوكرانية من المدينة وما حولها في شكل منظم بعد ترك أسلحتها وعرباتها العسكرية».

## طهران تنفي إرسال خامنئي رسالة لأوباما

□ طهران / الأناضول

نفت طهران، النبا الذي تداولته بعض وسائل الإعلام الأميركية، بيان المرشد الأعلى في إيران علي خامنئي، بعث رسالة إلى الرئيس الأميركي، باراك أوباما.

ووفق نبا أوردته وكالة الأنباء الإيرانية الرسمية، (إيرنا)، نفت المتحدث باسم وزارة الخارجية، مرضية أفخم، «المزاعم التي نشرتها صحيفة «وول ستريت» الأميركية، بشأن رسالة خامنئي إلى أوباما». وأضافت أفخم، أن أوباما بعث في الوقت السابق، رسائل عدة إلى الزعماء الإيرانيين، وأن خامنئي أرسل رداً على هذه الرسائل، وأنه لا توجد أية رسائل جديدة كما تدعي الصحيفة الأميركية.

وكانت صحيفة «وول ستريت جورنال» الأميركية، أفادت يوم الجمعة المنصرم، أن خامنئي بعث برسالة سرية إلى الرئيس باراك أوباما، الذي طلب من إيران التعاون بشأن الحرب على تنظيم «داعش»، مقابل موقف أميركي إيجابي بشأن الملف النووي الإيراني، وأن رسالة خامنئي كانت «تتسم بالاحترام».

## أردوغان: زعماء العالم يشعرون بالغيرة مني

□ انقره / سكاي نيوز

قال الرئيس التركي، رجب طيب أردوغان، الأحد، إن زعماء العالم يشعرون بالغيرة منه لأنه يقول رأيه بصراحة في العديد من القضايا المهمة، وشهد على أن الناس العاديين يؤيدونه.

وأشار إلى أنه غير قلق من «عزلة» تركيا على الساحة الدولية رغم تدهور علاقاتها مع العديد من حلفائها السابقين.

ونقلت عنه صحيفة «حريت» التركية قوله بعد جولة في كولومبيا وكوبا والمكسيك: «أنا لا أبه بالعزلة في العالم».

وأقر أردوغان، الذي يحكم تركيا منذ العام ٢٠٠٣ رئيساً للوزراء وبعد ذلك رئيساً للبلاد، أنه لم يعد يتمتع بعلاقات جيدة مع الرئيس الأميركي باراك أوباما.

وقال أردوغان: «لقد كانت تربطني علاقات جيدة جدا مع أوباما عندما توليت السلطة لأول مرة»، مستذكراً لقاءات بينهما في البيت الأبيض. إلا أنه أضاف: «بعد كل هذه المحادثات رأينا الأمور تبدأ في التطور بطريقة مختلفة بالكاد أهمها».

وتراجعت العلاقات بين تركيا والولايات المتحدة بشكل أساسي بسبب الخلافات حول معالجة النزاع في سوريا.

وتشتردد تركيا، المعارض القوي لنظام الرئيس السوري بشار الأسد، في الانضمام إلى التحالف الذي تقوده الولايات المتحدة لمحاربة «تنظيم الدولة»، الذي يسيطر على مناطق شاسعة من العراق وسوريا تصل إلى الحدود التركية. وفي ظل أردوغان تدهورت علاقات تركيا كذلك مع إسرائيل بعد أن أعلن أردوغان في تموز أن إسرائيل «تفوقت على هتكر في الهجومية».

## مفاوضات القوى السياسية في اليمن تصل إلى طريق مسدود

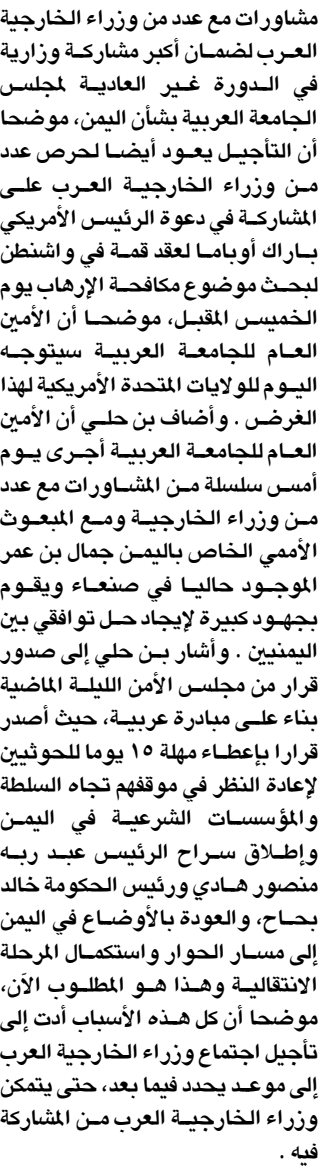

مشاورات مع عدد من وزراء الخارجية العرب لضمان أكبر مشاركة وزارية في الدورة غير العادية لمجلس الجامعة العربية بشأن اليمن، موضحاً أن التأجيل يعود أيضاً لحرص عدد من وزراء الخارجية العرب على المشاركة في دعوة الرئيس الأميركي باراك أوباما لعقد قمة في واشنطن لبحث موضوع مكافحة الإرهاب يوم الخميس المقبل، موضحاً أن الأمين العام للجامعة العربية سيتوجه اليوم للولايات المتحدة الأمريكية لهذا الغرض. وأضاف بن حلي أن الأمين العام للجامعة العربية أجرى يوم أمس سلسلة من المشاورات مع عدد من وزراء الخارجية ومع المبعوث الأممي الخاص باليمن جمال بن عمر الموجود حالياً في صنعاء ويقوم بجهود كبيرة لإيجاد حل توافقي بين اليمنيين. وأشار بن حلي إلى صدور قرار من مجلس الأمن اللبلة الماضية ببناء على مبادرة عربية، حيث أصدر قراراً بإعطاء مهلة ١٥ يوماً للحوثيين لإعادة النظر في موقفهم تجاه السلطة والمؤسسات الشرعية في اليمن وإطلاق سراح الرئيس عبد ربه منصور هادي ورئيس الحكومة خالد بصاح، والعودة بالأوضاع في اليمن إلى مسار الحوار واستكمال المرحلة الانتقالية وهذا هو المطلوب الآن، موضحاً أن كل هذه الأسباب أدت إلى تأجيل اجتماع وزراء الخارجية العرب إلى موعد يحدد فيما بعد، حتى يتمكن وزراء الخارجية العرب من المشاركة فيه .

دخلت المفاوضات بين القوى السياسية اليمنية في طريق مسدود بعد أن فشل الطرفان الأقوى على الساحة السياسية «الحوثيون وحزب المؤتمر» في حل خلافاتهما بشأن شكل المجلس التشريعي، الذي سيقود المرحلة الانتقالية خلال الفترة المقبلة .

□ طرابلس / ا.ف.ب- رويترز

وكانت المفاوضات، التي استمرت أسبوعين وتخللتها فترة توقف بسبب إصدار الحوثيين الإعلان الدستوري من جانب واحد للضغط على القوى السياسية، قد تم استئنافها برعاية جمال بن عمر، مبعوث الأمين العام للأمم المتحدة لليمن، وانتهت بحصر الخلافات في شكل الهيئة التشريعية للنسب لإدارة المرحلة الانتقالية حتى إجراء الانتخابات التشريعية والرئاسية. وحاول مبعوث الأمين العام حل الخلاف، واجتمع الطرفان فقط السبت والأحد برعايته، ولكن المفاوضات بينهما فشلت ، ما حدا بحزب المؤتمر لإصدار بيان يبرئ فيه نفسه أمام اليمنيين والدول الخارجية، ويشرح تطورات المفاوضات والتنازلات التي قدمها للتوصل لحل. وأكد الحزب، في تصريح لنائبه الأول نشره موقعه الرسمي، تمسكه وحلفاؤه بالدستور والشرعية الليمانية في حل الأزمة الناتجة عن استقالة الأهلين ورئيس الوزراء، وأنه على استعداد للمشاركة في أية مفاوضات مقبلة في ظل الشرعية الدستورية، والقي بالكرة

## مسلم كوبنهاغن "من مواليد الدنمارك وله ماض عنيف"

□ كوبنهاغن / BBC

قالت الشرطة الدنماركية إن المسلح ، الذي يُعتقد أنه هاجم مقهى ثقافياً خلال مناقشة قضايا حرية التعبير والتجديف ومعبدًا يهودياً ، من مواليد الدنمارك ويبلغ من العمر ٢٢ عاماً ومعروف بماضيه العنيف لدى الشرطة.

وأدى الهجومان إلى مقتل شخصين وإصابة ٥ من رجال الشرطة. ولقي المهاجم حتفه بعد إطلاق النار عليه في وقت مبكر الأحد على يد الشرطة التي كانت تراقب أحد المنازل في حي نوبرو في المدينة.

وعرفت وسائل إعلام دنماركية المشتبه به بأن اسمه عمر الحسين. وقُتل مخرج أفلام في المقهى الثقافي كما قُتل حارس في المعبد اليهودي في الهجومين المتفصلين. وتعتقد الشرطة أن المسلح تصرف بمفرده، لكنها لم تؤكد هويته. وكان المسلح معروفا لدى الشرطة بعلاقته بعصابات إجرامية كما سبق أن أدين بسبب ارتكابه جرائم عنف والاتجار في السلاح. وكانت الشرطة أعلنت أنها أطلقت النار على المسلح فأرديته قتيلاً بعد أن تبادل إطلاق النار مع قوات الأمن قرب محطة للقطارات في

كوبنهاغن بالقرب من موقعي الهجومين. ووسائل إعلام دنماركية عرفت المشتبه به في تنفيذ الهجوم بأن اسمه عمر الحسين، لكن الشرطة لم تؤكد هويته بعد وقال مفاوض الشرطة، ثوركيد فودج، في مؤتمر صحفي "عندما قُتل المشتبه به رمياً بالرصاص خلال عملية للشرطة، كانت بحوزته عدة مسدسات". وبدأ الهجوم الأول يوم السبت حينما أطلق المسلح النار على مقهى كان يستضيف ندوة حول حرية التعبير، وكان يشارك فيها رسام الكاريكاتير لارس فيلكس الذي كان تلقى تهديدات بالقتل بسبب رسومه المسيئة للنبي محمد.

وأطلق المسلح النار مرة أخرى في الساعات الأولى من يوم الأحد خارج معبد يهودي في كوبنهاغن. وتحقق أجهزة الاستخبارات الدنماركية في احتمال أن يكون المسلح نفذ الهجوم على غرار عمليات إطلاق النار التي شهدتها فرنسا في نهاية الشهر الماضي وأدت إلى مقتل ١٧ شخصاً في الهجوم على المجلة الساخرة، شارلي إيبدو، ومتجر لبيع الكاتال اليهودية. وكان رئيس جهاز الاستخبارات

الدنماركي ينس مادسن صرح للصحفيين في وقت سابق أن المسلح الذي يُعتقد أنه نفذ الهجوم كان معروفا لدى الاستخبارات، وأن الشرطة تحقق فيما إن كان المسلح قد سافر إلى سوريا أو العراق للاتحاق بالمجموعات المسلحة المتشددة هناك.

وكانت رئيسة وزراء الدنمارك هيلي ثورننغ شملت قد وصفت الهجومين بأنهما "عمل إرهابي فيه استهانة بحياة الآخرين ضد الدنمارك".

وزارت رئيسة الوزراء المعبد اليهودي لاحقاً، وقالت إن الدنمارك ستفعل كل ما في وسعها لحماية مجتمعها اليهودي. وتغخر الدنمارك بأنها واحدة من الدول الأوروبية القليلة التي أنقذت معظم سكانها من اليهود من الهولوكوست في الأربعينات من القرن الماضي.

وقالت ثورننغ خلال زيارتها للمعبد اليهودي الأحد "حينما تطلق نار بلا رحمة وتقتل أشخاصاً أبرياء بشاركون في نقاش، حينما تتهاجم المجتمع اليهودي، فإنك تتهاجم ديمقراطيتنا". أفراد من الشعب الدنماركي تدفقوا للتعازي ووضع أكابيل الزهور وأضاعوا الشموع خارج المعبد اليهودي.



# قصف مصري - لبيبي على معاقل «داعش» ثاراً لمقتل الرهائن الأقباط

## □ السيسي يقدم العزاء في الكاتدرائية دون ترتيبات رسمية



بعد ساعات على إعلان الضرع الليبي لـ«داعش» في فيديو قطع رؤوس ٢١ مصريا قبطيا خطفوا مؤخرا في هذا البلد، قصفت طائرات حربية مصرية يوم أمس مواقع لتنظيم داعش في ليبيا، وذلك حسبما أعلن الجيش المصري . وجاء في بيان للقيادة العامة للقوات المسلحة أن «القوات المسلحة قامت اليوم بتوجيه ضربة جوية مركزة ضد معسكرات ومناطق تمرکز وتدريب ومخازن أسلحة وذخائر تنظيم داعش الإرهابي بالأراضي الليبية، وقد حققت الضربة أهدافها بدقة» .



### □ القاهرة / ا.ف.ب - رويترز

وأوضح البيان أن الضربة الجوية جاءت «تنفيذا للقرارات الصادرة عن مجلس الدفاع الوطني، وارتباطا بحق مصر في الدفاع عن أمن واستقرار شعبها والخصاص والرد على الأعمال الإجرامية للعناصر والتنظيمات الإرهابية داخل وخارج البلاد» .

وكان الرئيس المصري عبد الفتاح السيسي دعا، مساء الأحد، إلى اجتماع طارئ لمجلس الدفاع الوطني متوعدا «القتلة» بالاعتصاص منهم «بالأسلوب والتوقيت المناسب» .

وأفاد شهود عيان لوكالة الصحافة الفرنسية بأن ٧ هجمات جوية على الأقل نفذت في درنة شرق ليبيا، معقل الجماعات المتشددة .

ويث التلفزيون الرسمي لقطات مصورة لطائرات تخرج من مراكزها ليلا وقال إنها نفذت الهجمات في ليبيا دون الكشف عن نوعها أو مواقع انطلاقها. وهذه أول مرة تعلن فيها مصر القيام بعمل عسكري ضد الجماعات الإسلامية المسلحة لدى جارتها الغربية، بعدما نفذت لمرات أنها قامت بأي عمل عسكري في ليبيا .

من جانبه، قال قائد سلاح الجو الليبي لوسائل الإعلام أمس إن قواته شاركت الطائرات الحربية المصرية في توجيه ضربات لمواقع تابعة لتنظيم داعش ثارا . وقال العميد الركن صقر الجروشي قائد سلاح الطيران التابع للحكومة الليبية المعترف بها دوليا إن العمليات مستمرة ضد أهداف التنظيم في ليبيا، وإن الهجمات التي تمت فجر أمس تركزت في درنة . وقال: «الطعجات ستتم مع مصر بالتنسيق، وستستمر ضربات أخرى في هذا اليوم، وفي اليوم الباكر» . وفي الشريط الذي حمل عنوان «رسالة موقعة بالدماء إلى أمة الصليب»، وبثته مواقع إنترنت يستخدمها عادة تنظيم داعش يظهر رجال

دون انتقائية أو ازواجية في المعايير» . وإذ اعتبر السيسي أن «مصر لا تدافع عن نفسها فقط، ولكن تدافع عن الإنسانية بأكملها من هذا الخطر المحقق بها» . بدوره اعتبر الأزهر أن ما أقدم عليه التنظيم المتطرف هو «عمل بربري همجي لا يمت إلى دين من الأديان ولا عرف من الأعراف الإنسانية»، داعيا «المصريين جميعا إلى التمسك بالحدز والوقوف صفا واحدا في وجه الإرهاب الأسود الذي يعيث في الأرض فسادا» .

تم على «ساحل ولاية طرابلس على البحر الأبيض المتوسط»، في حين قدم الرهائن على أنهم «رعيا الصليب من أتباع الكنيسة المصرية المحاربة»، بحسب قولهم . وأكد الرئيس المصري في كلمته المتلفزة، مساء أول من أمس، أن «مصر ودول العالم أجمع تواجه معركة شرسة مع تنظيمات إرهابية تتبنى ذات الفكر الإرهابي المتطرف، وتتشارك في نفس الأهداف التي لا تخفى عن أحد، وقد أن الأوان للتعامل معها جميعا من

برندون ثيابا برتقالية اللون، شبيهة بتلك التي ارتداها رهائن آخرون قتلهم التنظيم في سوريا في الأشهر الأخيرة، وقد أجبروا على الجثو على أحد الشواطئ، وقيدت أيديهم وراء ظهورهم قبل أن يقوم الجلادون المقنعون بطرحهم أرضا ونهبهم بالسكين . وفي يناير (كانون الثاني) الماضي، أعلن الفرع الليبي للتنظيم خطف ٢١ قبطيا مصريا في ليبيا . وقال التنظيم في شريطه إن قتل الرهائن ذبحا

على صعيد متصل، غادر القاهرة صباح أمس محمد الدايري وزير الخارجية الليبي متوجها إلى لندن في طريقه إلى الولايات المتحدة للمشاركة في مؤتمر مكافحة الإرهاب الذي يبدأ في واشنطن بعد غد . وصرحت مصادر دبلوماسية كانت في وداع الدايري بأن الوزير «سيعرض آخر تطورات الوضع في بلاده وضرورة دعم الجيش الليبي ورفع حظر تصدير السلاح له لمواجهة التنظيمات الإرهابية في بلاده» .

وكان الرئيس المصري عبد الفتاح السيسي قد توجه أمس (الاثنين) إلى مقر الكاتدرائية المرقسية بالعنصرية، للقاء البابا تواضروس الثاني، بابا الإسكندرية وبطريك الكرازة المرقسية، وتقديم العزاء في المواطنين المصريين الأبرياء ضحايا الحادث الإرهابي الأثم الذي وقع في ليبيا أول من أمس، حيث أعرب الرئيس عن مواساته لأسر الضحايا، مؤكدا أنهم سيلقون كامل الاهتمام والرعاية من كل أجهزة الدولة المعنية . وصرح السفير علاء يوسف، المتحدث الرسمي باسم رئاسة الجمهورية، بأن أداء الرئيس السيسي لواجب العزاء في الضحايا الأبرياء جاء بدافع وطني وكموطن مصري في المقام الأول؛ قبل كونه رئيسا للجمهورية ولكل المصريين، حيث حرص على التوجه إلى مقر الكاتدرائية دون انتظار لإجراء أية ترتيبات رسمية أو إعداد موكب رسمي . وأضاف المتحدث الرسمي أن الدولة المصرية التي احتفظت لذاتها بحق الرد في التوقيت المناسب وبالكيفية التي تراها، لم تال جهدا لتحقيق الخصاص السريع والعال لآبنائها الأبرياء الذين قضوا جراء هذا الحادث الإرهابي الغاشم . وذكر السفير علاء يوسف، أن الرئيس السيسي دعا جموع المصريين إلى وحدة الصف الوطني والتكاتف لاجتياز هذه الأحداث العصبية، مؤكدا أن تعاضد المصريين مسلمين ومسيحيين هو السبيل الوحيد الذي يكفل سلامة الوطن ويحرمه للإرهاب بل ويضيف مزيدا من القوة والتلاحم للنسيج الوطني المصري، كما أوضح الرئيس أن مثل هذه الأعمال الدنيئة المجافية لتعاليم كل الأديان السماوية والتقييم الإنسانيّة النبيلة لن تنفي المصريين عن عزمهم مواصلة الطريق الذي بدأوه لبناء مصر الجديدة، التي تحقق آمال وطموحات شعبيها على أسس من العدالة والمساواة واحترام حقوق الجميع .

## حقيقة وجود وتنامي خطر داعش في ليبيا

□ طرابلس / سكاى نيوز

قال السفير الليبي في الإمارات، عارف النايف، إن حقيقة تنامي خطر تنظيم الدولة، «داعش»، في ليبيا، وتغلغله في عدة مدن أصبحت واضحة جلية، من خلال الرصد والتوثيق الموضوعي لهذه الظاهرة الهادمة لكيان الدولة الليبية، وذلك في تعليق له على دراسة توضح وجود التنظيم في ليبيا . وأضاف النايف أن «الليبيين توحيد جهودهم في محاربة داعش، ومحاربة كل من يروج أو يستتر عليها من الجماعات المؤلدة» . مؤكدا على أنها «تستغل مقدرات ليبيا في بناء كيان أجنبي غريب خاص بها» . وقال إن «العالم أصبح الآن أكثر وعيا بخطر داعش في ليبيا»، مشير إلى أن «الكونغرس الأميركي وجماعات الرأي أصبحت على اطلاع بحجم هذا الخطر» .

وأشار إلى خطة الرئيس الأميركي باراك أوباما للحصول على تفويض الكونغرس بمحاربة الإرهاب، وكيف أنها لم تعد تقتصر على العراق وسوريا، كما هو الحال الآن للحال الدولي لمكافحة الإرهاب .

وحسب الدراسة التي نشرها مجمع ليبيا للدراسات المتقدمة، بعنوان «الإرهاب في ليبيا»، فإن تنظيم داعش قسم ليبيا إلى ثلاث ولايات، الأولى ولاية برقة، والثانية ولاية طرابلس، والثالثة ولاية فزان . وعمل التنظيم على الانتشار في جميع أنحاء ليبيا للاستفادة من الإمكان من النفط في تمويل نفسه، ومظلما هو الحال بالعراق وسوريا، قام التنظيم بتجنيد المسلحين للقتال في صفوفه، واعتمد بشكل كبير على المهاجرين إلى البلاد . وتكرت الدراسة أن أكبر عمليات داعش في ليبيا كانت تفجير فندق كورنثيا في العاصمة طرابلس . وقتل ١١ شخصا، بينهم ٥ أجناب ومنفذو الهجوم، في تفجير سيارة مفخخة أمام الفندق، وتبع ذلك عملية احتجاز رهائن من قبل ٣ مسلحين في الفندق الذي توجد فيه بعثات دبلوماسية أجنبية عدة . وتبنى داعش الهجوم عبر موقع إلكتروني، وقال إن دافعه هو أن الفندق يحتوي على بعثات دبلوماسية أجنبية .

وأوضحت الدراسة أن تنظيم داعش كثفت عملياته في ليبيا خلال شهر كانون الثاني، إذ قتل ٣ أشخاص، وخطف واحدا على الأقل، فضلا عن تفجير سيارة والتورط بالعديد من الاشتباكات المسلحة . وتتوقع الدراسة مزيدا من العمليات، وتشير إلى إمكانية ارتفاع أرقام الضحايا، وتظهر ألقا مظلما إلا إذا تم التصدي لهذا التنظيم ومحاربة وجوده .

يذكر ان الدراسة، التي كانت أساسا لحملة توعية في الولايات المتحدة بخطر داعش في ليبيا، أعدت قبل الإعلان عن قتل داعش للمصريين في ليبيا .

## ليبيا: رفع درجات الاستعداد في مصراتة بعد تهديد «داعش»

### □ الناطق باسم الجيش الليبي: حفر ينسق مع القاهرة في ضرب «داعش»

□ طرابلس / أ ش أ - سكاى نيوز

أصدرت غرفة العمليات الأمنية المشتركة المؤقتة في مدينة مصراتة الليبية أول من أمس الأحد نداءً إلى جميع منتسبي الغرفة برفع أقصى درجات الاستعداد داخل الحدود الإدارية للمدينة . وأكدت الغرفة في بيان أنه «اعتبارا من الليلة حتى إشعار آخر سترفع درجات الاستعداد إلى أقصى مراحلها» . من جانبه قال الناطق باسم رئاسة أركان الجيش الليبي إن قائد الجيش الوطني الليبي، اللواء خليفة حفتر، ينسق مع القيادة العسكرية في مصر بشأن الرد على ذبح تنظيم ما تسمى «الدولة الإسلامية» ٢١ مصريا في ليبيا، فيما دان المؤتمر الوطني العام الليبي (البرلمان المنتهية ولايته) ما وصفه به التدخل العسكري المصري في بلاده، واعتبره «انتهاكا للسيادة الليبية» .



International Press

## داعش احتجز الرهائن الأجانب في نفس المكان بسوريا لأكثر من أربعة أشهر



إدارة أوباما ما اعتقدت أنه معلومات استخباراتية ثمينة عن مكان أربعة أسرى أمريكيين، إلا أن المسؤولين البريطانيين والأمريكيين يقولون إن البيت الأبيض انتظر شهرا من أجل إطلاق مهمة الإنقاذ بسبب مخاوف من أن تلك المعلومات قد لا تكون شاملة، ولأنهم لم يرد أن يأمر بعملية بناء على معلومات قدمها جهاز تابع لدولة أجنبية .

بعدها أدى القتال بين جماعات المعارضة إلى إغراق المناطق التي يسيطر عليها المتمردون في شمال سوريا في حالة من الفوضى، ومع بدء عمليات الإنقاذ العسكرية الأمريكية في الرابع من تموز، قام داعش بنقل الرهائن ربما قبلها بيوم أو اثنين . وقال مصدر أمني بريطاني إن تلك لم تكن مهمة إنقاذ فاشلة، ولكنها كانت متأخرة للغاية . ويصر المسؤولون الأمريكيون على أنهم أطلقوا مهمة الإنقاذ بمجرد ثقتهم في المعلومات الاستخباراتية التي تظهر الأمان

مع دايلى بيست، قال عمر الخاني، صديق كايلا ميلر، الرهينة الأمريكية التي قتلت مؤخرا على يد داعش، إنه كان في سياق يأس من أجل إطلاق سراحها . إلا أن جهوده وجهود الأمريكيين فشلت في النهاية . وفي محاولة لإخفاء وجودهم، نقلت داعش سراها البريطانيين والأمريكيين بين عدة سجون مؤقتة مختلفة في شباط ٢٠١٤ . وحتى تموز من هذا العام، تم جمع الرهائن في مجمع واحد بالبرقة، العاصمة الفعلية لداعش، وتم نقلهم إليه

قال موقع دايلى بيست، إن الرهائن الأميركيين والبريطانيين الذين تم إعدامهم بوحشية على يد داعش الصيف الماضي، كانوا محتجزين في نفس المكان في شمال سوريا لأكثر من أربعة أشهر، ولم يتم نقلهم مثلما كان يعتقد في وقت سابق، حسبما قالت مصادر أمنية أمريكية وبريطانية، وهو ما يشير التساؤلات حول مدى دقة الجهود الاستخباراتية والعسكرية الغربية للعثور على الرهائن، وما إذا كان هناك المزيد الذي كان من الممكن فعله لإقناذهم . وفي مقابلة

## The New York Times

## فيديو ذبح المصريين في ليبيا يعزز المخاوف داخل الكونغرس

ليبيا، حيث بايعت جماعات متطرفة محلية تنظيم داعش . وأضافت أن القلق في تزايد داخل ليبيا ولدى الغرب حيال استغلال الصحيفة الإراهي الفوضى التي تعم البلاد، ليؤسس ويوسع قاعدة عملياته هناك . وبايعت ما لا تقل عن ٣ جماعات متطرفة في ليبيا، في برقة بالشرق وفيزان جنوبا وطرابلس غربا، تنظيم داعش . وفيما

الصحيفة الأمريكية، يوم امس الاثنين، أنه فيما تسعى إدارة الرئيس باراك أوباما للحصول على موافقة واسعة لاستخدام القوة العسكرية في حرب مفتوحة ضد الدولة الإسلامية، جاء فيديو ذبح ٢١ مصريا في ليبيا، ليعزز مخاوف بين بعض أعضاء الكونغرس بأن التشريع ربما يسمح بعمليات في أراض غير متوقعة مثل

قالت صحيفة نيويورك تايمز، إن الفيديو الذي بثته الجماعة المسؤولة عن قتل ٢١ مصريا في ليبيا، يتطابق في التقنيات والأسلوب مع تلك التي بثها تنظيم داعش في العراق لعمليات إجرامية سابقة، ما يظهر تواصل وتعاون بين التنظيم والجماعات التابعة له، خارج سوريا والعراق، أكثر مما تعتقد الحكومات الغربية . وأضافت

قالت صحيفة الفينانشيال تايمز، إن مقتل العمال المصريين في ليبيا على يد تنظيم داعش، سوف يزيد المخاوف الإقليمية المتزايدة حيال الجماعات المتشددة التي تسيطر على ليبيا . وأشارت إلى أن الجيش المصري أعلن بعد ساعات من الفيديو الذي بثته الجماعة الإرهابية لجرية ذبح المصريين ٢١، عن شن ضربات جوية انتقاما لمواطنيه . وتعاني ليبيا من حرب أهلية معقدة يخوضها انتلاف من الجماعات المسلحة، الضغائفة الموالية للحكومة المنتخبة، في طبرق، في مواجهة متطرفين إسلاميين في طرابلس، تدعمهم جماعة فجر ليبيا . واستغلت الجماعات الجهادية الفوضى وانعدام القانون في البلاد، فيما بدأت بعض الجماعات، التي بايعت داعش، في التوسع من قاعدتهم في مدينة «درنة» بالشرق إلى أنحاء ليبيا، معلنين محافظات تابعة في الشرق والغرب والجنوب .





سامي عبد الحميد

## تيار جديد يغزو الساحة المسرحية العراقية

لم يبق نوع من المسرحيات أديباً - التجاريداً والكوميديا والميلودراما والفارس لم يتناولها المسرحيون العراقيون خلال مائة سنة ونيف، ولم يبق نوع من المسرحيات جمالياً - الكلاسيكية والكلاسيكية الجديدة والرومانتيكية والواقعية والرمزية والتعبيرية وفروعها لم ينتجها المسرحيون العراقيون، عادل كريم أخرج (ميديا ليوربيديس) وعقيل مهدي أخرج (الضفادع) لأرشوفانيس، وأخرج بدرى حسون فريد (هوراس) وأخرجت مسرحيات ابن الواقعة (البطة البرية) و(بيت الدمية) و(هيدا غالبه)، ومسرحيات جيوكوف الواقعة أيضاً (الخال فانيا) و(الشقائق الثلاث)، لقد استهوت مسرحيات شكسبير معظم المخرجين العراقيين فأخرج (حقي الشبلي) (يوليوس قيصر) وكذلك فعل (جعفر السعدي) وأخرج (ابراهيم جلال) (هاملت) وكذلك فعل (صلاح القصب) وأخرج مسرحية (ماكبيث) أكثر من خمسة مخرجين عراقيين وبزوى مختلفة وأخرج (الشبلي) (تاجر البنديفة) وكذلك فعل سامي عبد الحميد، وأخرج (جاسم العبودي) (عطيل) وكذلك فعل (سامي عبد الحميد) الذي أخرج أيضاً (هاملت غربا) و(حلم ليلة سيف) وأخرج (محسن سعديون) الأخيرة أيضاً، وأخرج (محسن العزاوي) (روميو وجوليت) وأخرجها أخيراً (مناضل داود) بأعاد مبنكر.

حين ظهر مسرح الالمعقول في الغرب أوائل الخمسينيات من القرن الماضي لم يكن هناك مسرحي عراقي قد عرفه إلا أواسط الستينات حيث أخرج بعض الطلبة مسرحيات غبية قام (سامي عبد الحميد) بتقديم (رقابة عليا) أو (في انتظار الموت) لجان جينيه في (الجمعية البغدادية) ثم أخرج بعد ذلك (في انتظار غودو) لبيكيت وقام الالبيب والناقد الراحل (جبرا إبراهيم جبرا) بتعريف حوراه، واستمر (سامي عبد الحميد) بتقديم مسرحيات الالمعقول فقدم (ما معقولة) لطفه سالم وقدم (السود) لجان جينيه، وقدم (الوجع والعطش) لبيوسكو، و(مهاجر بريسان) لجورج حشادة، وهناك من قدم مسرحية لأدامون وأخرى لهارولة بيتر، وكان مسرح الالمعقول تياراً جديداً يهب على المسرح العراقي أواسط الستينات وخلال السبعينات.

تصدى عدد من المسرحيين العراقيين للمسرح المحمي والمسرح الوثائقي من منطلق التجديد وتعريف مجبي المسرح على أحداث التيارات المسرحية في العالم، فكانت مسرحية يوسف العاني (الخرايبة) والتي أخرجها لفرقة الحديث كل من سامي عبد الحميد وقاسم محمد نمونجا وأضاح المسرح الوثائقي وقدم (سامي عبد الحميد) مسرحية برنولد بريخت (القاعة والاستثناء) بشكل يعزز مبدأ التقريب حيث بدأ العرض من الحدث الأخير للمسرحية - أي من محاكمة (التاجر الذي اغتال الأجر) وحيث يكون هذا الأخير - المقترض أن يكون قد مات، حاضراً في قاعة المحكمة، وحيث يطلب القاضي من المدعي والمدعى عليه أن يعلوا أحداث المسرحية من بدايتها، وكانت مسرحية (بوتسولا وتايه ماتي لبريخت والتي عرفها المتابع (صالح الصائغ) وأخرجها (ابراهيم جلال) للفرقة القومية عرضاً رائعاً أنهل المسرحيين المصريين عندما عرضت المسرحية في القاهرة وفي الإسكندرية في السبعينات من القرن الماضي، وكانت محاولة (ابراهيم جلال) مع (دائرة الطباشير القوقازية لبريخت أيضاً والتي سماها (عادل كاظم) ظلاماً دائرة الفصح البغدادية، قد منحت من قبل السلطة أنذاك ولم يشاهدها الجمهور ويتفهم مغزاه العبيق وقديمها العظيمة (الأرض لمن يزرعها) وجاءت مقابلاً لمرحلي (عوني كرومي) مع مسرحيات بريخت المحمدية خير دليل على تفهم المخرج العراقي لذلك النوع من المسرح، فقد أخرج (غالبو) و(كوريولاف) وأخيراً قدم تحفته (الإنسان الطيب من ستروان) أواسط الثمانينات مع أعضاء من فرقتي - المسرح الشعبي والمسرح الحديث.

لم يفت على ذهن المسرحيين العراقيين مسرح التمثيل الصامت فقد جربه عدد منهم وفي المقدمة (سعيد) و(محسن الشبيخ) كما يد يفت على ذهنهم تناول (المونودراما) كلون مسرحي جديد أخرج فخرج (ابراهيم جلال) وقاسم محمد) وغيرهما مسرحية جيوكوف (اغنية الهم) وكذلك غلغت (عواطف نعيم) و(عزيز خيون) في اعدادهما بعنوان (ابصر في العينين) والتي قدمت بنجاح في مهرجان كونفرساوفا بإيطاليا، وكان (مناضل داود) قد قدم مونودراما في منتدى المسرح قبل سنوات وقام (سامي عبد الحميد) و(كريم خنجر) بتقديم (غريد) وهي مونودراما تتحدث عن معاناة أحد المثقفين في هجرته - غربته خارج الوطن ودخله، وأن ننسى فلان ننسى المسرح الموسيقي فقد باردت مجموعة مسرحية من البصرية بتقديم مسرحيتين موسيقيتين في بغداد هما (البطرق) و(البيادر خبز) وبعينها فرقة المسرح العسكري بمسرحية (جنود الحب) من تأليف (ابراهيم البصري) وأخرج محسن العزاوي.

## ثقافية - مسرح

# العلاقة بين المكان والشخصية في النص المسرحي

## نص "الحداد لا يلبق بكاليجولا" نموذجاً



المكان في النص المسرحي هو أحد مكوناته ومن أساسياته التي لا يقوم إلا بوجودها الى جانب عنصري الزمان والشخصيات والحبكة متصلة مع بعضها في سياق درامي فني وجمالي وفكري ودلالي لتكون بالتالي الشكل النهائي للعمل الأدبي المسرحي. ويختلف المكان في النص المسرحي عنه في العرض في أن بعض مفردات المكان في العرض تكون حاضرة بشكل أو بآخر في سينوغرافيا العرض وحسب الرؤية الإخراجية ومنهج المخرج الإخراجي رمزيا أو تعبيريا أو غيره مما يتيح للمتلقي فرصه بناء المعاني وحل الشيفرات التي يبثها العرض .. اما في النص فأثنا اعتقد بكثير ، اذ ان كل عملية البناء التصوري والتخيلى للمكان /الفضاء المكاني سوف تقع على عاتق المتلقي من خلال بضع إشارات وجود بها المؤلف ليرسم خارطة الفضاء المكاني الذي سوف تلتقي به الشخصيات وهنا لا تكون للمكان الا وظيفته الانشائية كما يعبر هنري ميتران .

### أطياف رشيد

#### ××الملازمة والتماهي

يتماهى المكان مع شخصية كاليجولا ويشابهها في الصفات بدأ من القصر وقاعة العرش ودلالاتها وتاليها وحدايتها هذا الفضاء المؤثت بمفردات السلطة والقوة ،على الرغم من انه طمع بأكثر من السلطة (الكون) ذلك المثل الذي يجعله أقل لنفسه وحدادا من اجل ان يعلو فوق حتى هذه السلطة .

في قاعة القصر كل الجبروت والشعور بالعظمة وحسب الذات وتقديسها وتاليها وحدايتها ولا تقيض لها (لأنها اذا ما خرجت عن أحاديثها سيكون هناك التقيض وهذا ما لا يريد كاليجولا) ولا

شبيه الا المكان الذي يدور فيه ويجد فيه ما يشبهه من رموز العظمة والقوة ليعنحه القوة في نبذ كل المقدسات عدا وجوده وكيونته ذاته العظيمة. وما هذه العظمة الا شكل يضيفه عليه المكان وعلى ذاته المحبة له والمتسكة به (ليحظر بالبال كل شيء، ان تفنى المملكة بأجمعها، ان تتوقف الأرض عن دوراتها ان تنطفئ الشمس وان يخلت نظام الكون بأكملة . لكن إياك إياك ان يترجح كاليجولا عن مكانه ،فكاليجولا مركز الأشياء ، وعلى الأشياء ان تتحرك حوله) غير انه وعندما يستوي على العرش وينتشي بالشراب فتراعى له صور وأجساد بشر ،هم ضحاياه، تتلوى من الألم وهي تلفظ أنفاسها الأخيرة يدرك مدى العناسة التي يعيشها.. (فما أنعس كاليجولا الذي لم يعد أمثاله في يومه الى المتعة والدهشة سوى موته) وإقامة الحداد على نفسه ليعيد تخصيب نفسه من جديد كإله أوحد والمقدس الأوحد،

المكان الوحيد هو من يتربع على العرش، وليس غير كاليجولا من يستحق هذا المجد والعظمة في قصره وعرشه. وبنقل كاليجولا الى فضاء مكاني أكثر حميمية وأكثر قربا للروح، غرفة نوم كاليجولا / سرير نوم/ فإنه يتحول الى

الداخل من الشخصية. انه ينقل لنا الطبيعة الداخلية والنفسية والعاطفية. بل يتداخل لتكتشف النوازع الخفية (فمنذ زمن طويل وكاليجولا لم ينام وشعوره الخفي بالوحدة والملل . هنا يقارن نفسه مع الإله الذي لا يشعر بالملل كونه (يتسلق يجمع ممالك الكون) ذلك المثل الذي يجعله أقل مرتبة من الإله.

يتجسد هنا في هذا الداخل ،داخله الروحي / المكاني. وبدل ان يكون هذا المكان فضاء سعادة ومتعة ولذة في الإحتلاء بالخليلية الا انه (يدفن رأسه في أحضانها يجهش بالبكاء فجأة) .

ان غرفة نوم كاليجولا /



ليقتل نفسه(فلا احد يستطيع قتل الإله كاليجولا سوى الإله كاليجولا نفسه) ويطعن تمثاله النصفى في موضع القلب، ذلك التمثال الذي استقر بمكانه طيلة السياق الدرامي ليخر أمامه ميتا .احساسا منه بفقدانه الارتباط بالمكان ،قاضيا على نفسه من خلال احدي مفردات المكان المثابتة (المكان الذي أعلن ، في النهاية برأته من الشخصية وأوصلها الى حتفها ،اختار كاليجولا الوجود الأخر . اختار الموت قرب العرش. المكان الذي أراد ان يبقى صنوا له ومتماهيا مع صفاته .

وفي تبعتها السابق لعلاقة الشخصية بالمكان نجد ان الأثر الذي أحدثه المكان بالشخصية .نوعان الاول تتمثل في فعل التعري والكشف لذات الشخصية بما كان يربط بينهما من تشابه والثاني تعرية وكشف الماحول الذي يحيط بها كاسرا ذلك الرباط وتلك العلاقة المرصية في التمسك به.

من هنا تكمن تراجيديا العلاقة بين المكان والشخصية /الرئيسية في تعرية التناقض بين المتكلم والسلطة وبين الخواء الروحي والضعف الذي تعيشه شخصية كاليجولا .ومن هنا تكتشف الصفة التبادلية بين صفات المكان وصفات الشخصية والتي يكون المؤثر فيها وصاحب الامتياز هو المكان بكل مفرداته التي رسمها لنا المؤلف مثل العرش والسرير والقارب والتمثال النصفى لكاليجولا تلك المفردات التي هي جزء من فعل التأثير الذي مارسه المكان عليها .المكان هو المحرك لكل نوازع الشخصية

التي بينما تمنح الشخصية احدي صفاتها التي لم يعد يشعر بها وهي الحياة ليأخذ البطولة من بطل السلطة /النص بينما سيسيرها نحو الجمود والتصلب في صورة التمثال النصفى ،فكاليجولا يشهر سيفه على نفسه وليعلن التمثال النصفى /ليظهر لنا مدى التحجر والجمود الذي وصلت اليه روحه، والذي أراد صفة للاتصاق بالمكان السلطوي كنوع من الثبات فيه.

## مسرح عالمي

### "المقابلة" .. التي شكلت ملكة بريطانيا



الملكة إليزابيث الثانية

الملكة " . والمسرحية، التي يخرجها ستيفن دولدي، تأخذ رواد المسرح إلى ما وراء جدران قصر كينغهام وإلى داخل الغرف الخاصة للملكة إليزابيث الثانية و هي تقابل كل واحد من رؤساء وزرائها، من حين كانت أما شابة إلى الآن و هي جدة لأبناء الأحفاد. و هي تقوم عبر المحارب العجوز وستون تشرشل ، إلى المرأة الحديدية مارغريت ثاتشر، إلى العدواني توني بلير، حتى اجتماعاتها اليوم مع رئيس الوزراء الحالي ديفيد كامبرون، بتقديم المشورة لرؤساء وزرائها فيما يتعلق بكل الأمور، الشخصي منها والعامة. و تلقى، من خلال هذه المقابلات الخاصة، نظرات سريعة على المرأة التي وراء التاج، ونشهد اللحظات التي شكلت الملكة، كما يقول ديفيد غوردون في تقريره هذا عن المسرحية، التي سيستمر عرضها حتى أواخر حزيران القادم.

عن / Theater mania

### ترجمة: عادل العامل

من المقرر أن تُعرض مسرحية "المقابلة The Audience"

ليبيتر مورغان على مسرح جيرالد سكويفيلد ببرودوي خلال الفترة ١٧ شباط - ٢٨ حزيران. و تتضمن فرقة التمثيل التي تقودها النجمة الفائزة بجائزة الأكاديمية هيلين ميرين، بدور الملكة إليزابيث الثانية، كلاً من ديلين بيكر بدور جون ميجر / رئيس الوزراء الأسبق، و جيفري بيكر بدور القِيم على الاصطبل الملكي، و مايكل أيلوين بدور أنطوني إيدن، و جوديث أيفي بدور مارغريت ثاتشر، و ريتشارد مكيب بدور هارولد ويلسون، و روفس رايت بدور ديفيد كامبرون / رئيس وزراء بريطانيا الحالي)، و آخرين مثل ونستون تشرشل، و توني بلير، و غوردون براون، وغيرهم من الشخصيات السياسية. إلى جنب إليزابيث تيتن التي تقوم بدور الملكة أيام شبابها. و يخرج المسرحية ستيفن دولدي، الفائز بجائزة توني مرتين. و ستكشف الدراما حكم الملكة إليزابيث الثانية من عام ١٩٥٢ إلى ٢٠١٢ من خلال اجتماعاتها الأسبوعية برؤساء وزراء إنكلترا. و كان مورغان قد كتب أيضاً سيناريو فيلم عام ٢٠٠٦ " الملكة "، الذي مثلت فيه ميرين مصوّرة إلى مسرحية جديدة لافتة للانتباه الشخصية الأسطورية نفسها. و قد فازت بجائزة الأكاديمية تقديراً لها على أدائها الفني الممتيز.

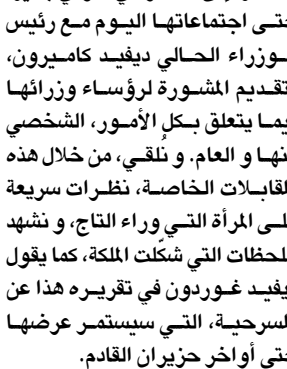

ميرين بدور الملكة

فقد دأبت الملكة إليزابيث الثانية، على مدى ستين عاماً، على الاجتماع مع كل واحد من رؤساء وزرائها الإثني عشر في لقاء أسبوعي خاص. و يُعرف هذا الاجتماع بـ "المقابلة" . و لأحد يعرف ما الذي يناقشانه، حتى و لا قريناتهم. و تعود هيلين ميرين الفائزة بجائزة الأكاديمية إلى برودوي، و العرش، إلى مسرحية جديدة لافتة للانتباه للكاتب المسرحي بيتر مورغان، كاتب الفيلم المرشح لجائزة الأكاديمية،

أن تكوني صديقة أو حبيبة أو طفلة؛ أو تتاضلي في سبيل طمس الألم؛ أن تبني دنيا من العواطف؛ أن تبعدى جدران هذا العالم المزحم عن بعضها وتمدي الهواء في ما بينها؛ أن تسافري من أقصى الأرض إلى أقصاها في لحظة واحدة؛ و قبل ذلك كله: أن تكوني حقيقة ولو مرة واحدة في عمرك؛ وان الحب هو الاخر يشكله اغتراب نفسي جديد عندما حاول النمو والنضوج وتاتي اشياء خارجية تجعله يعود اراجحه ليحتمسي ء داخل الرمال دادنا نفسه بيئنا لا فضحايا التي لم تمت لكسل احل لدفاع عن اماله او التي كانت ترجي من الحب ان يكون سلاحاً لكنها تجده يجثو معها فوق نفس الرمال:

المتهم: (بانكسار) هذه هي الجريمة أيها السادة.. لقد هجرتني السيدة.. هل هناك ما هو أكثر رعباً في حياة إنسان كان يخشى الحب في جيبه كسلاح خير للدفاع عن نفسه؟

حاول غسان كنفاني في هذه المسرحية ان يؤكد على ان الوطن هو الغربة بحد ذاتها اذا كان يرفض أبنائه وان الفرد لا يجد بدا من ان يغترب عن كل ما يحيط به عندما يجد نفسه ضائعاً بين الألوف مختبئاً بين ملايين يرفضهم الواقع ويرفضون انفسهم ويندرجون ضمن لائحة المهشمين المدانين في كل الأزمت والحاسبين على اشياء ليس لها مسمى سوى الشيء ولعل غسان كنفاني عندما اسطق اطلاق ل(الشيء) على الضحية كان يرمي بها الى ان المواطن عندما يريد منه موطنوه ان يدينوه بفعل إجرامي سوف يفعلون و ان لم تكن هناك ضحية وان لم تكن هناك جريمة والمتهم مدان وان لم تثبت إدانته في فعل او في فرد والقبعة ما تهبى سوى ستار وغطاء يحاول الجميع الهروب نحوها واليه هروباً من واقعهم الخارجي وبغيتهم الداخلية.

الشمس وغياب الصديق وغياب الدهشة. والحالات المتضاربة في سياق خلطة خارجة عن المؤلف، تحمل سمات الواقع المعاش والمخيل بأن واحد. تندور محاورها في ثلاثة مشاهد رئيسية تعالج مشكلة الحرية في لبسها "كفاني" أنواباً رمزية مسرحية تعدد غسان إظهارها وكأنها لوحة في كل مرة يسלט الضوء على زاوية منها، بدءاً من المتهم والشريطي والقضاة والشيء، ذلك الشيء الذي يتهم المتهم بقتله وفضال متهم يبرئ نفسه من تلك التهمة حتى نالها لكن هلا يريد الخروج للعالم حتى أنه انهم نفسه بالإلحاء، المسرحية تصور كيف أن الإنسان من الممكن أن يكون غريباً مغترباً في بنياه: المتهم:: كل الناس. كل شيء. يهدئي. الغربية والوحشة والوحدة. المرض والشفاء. الشقاء الذي لا ينتهي وفرص السعادة التي لا نستطيع أن نملأها. العمل والبطالة. الانتظار والوصول. الإنكسار. الفشل. طعم الانتصار التافه. القلق. نداء الرحيل الذي لا يستجاب. الخيبة. غياب

أبوابه - تبين مجموعة من الأشياء والقيم والحالات المتضاربة في سياق خلطة خارجة عن المؤلف، تحمل سمات الواقع المعاش والمخيل بأن واحد. تندور محاورها في ثلاثة مشاهد رئيسية تعالج مشكلة الحرية في لبسها "كفاني" أنواباً رمزية مسرحية تعدد غسان إظهارها وكأنها لوحة في كل مرة يسלט الضوء على زاوية منها، بدءاً من المتهم والشريطي والقضاة والشيء، ذلك الشيء الذي يتهم المتهم بقتله وفضال متهم يبرئ نفسه من تلك التهمة حتى نالها لكن هلا يريد الخروج للعالم حتى أنه انهم نفسه بالإلحاء، المسرحية تصور كيف أن الإنسان من الممكن أن يكون غريباً مغترباً في بنياه: المتهم:: كل الناس. كل شيء. يهدئي. الغربية والوحشة والوحدة. المرض والشفاء. الشقاء الذي لا ينتهي وفرص السعادة التي لا نستطيع أن نملأها. العمل والبطالة. الانتظار والوصول. الإنكسار. الفشل. طعم الانتصار التافه. القلق. نداء الرحيل الذي لا يستجاب. الخيبة. غياب



سامي عبد الحميد

الشمس وغياب الصديق وغياب الدهشة. والحالات المتضاربة في سياق خلطة خارجة عن المؤلف، تحمل سمات الواقع المعاش والمخيل بأن واحد. تندور محاورها في ثلاثة مشاهد رئيسية تعالج مشكلة الحرية في لبسها "كفاني" أنواباً رمزية مسرحية تعدد غسان إظهارها وكأنها لوحة في كل مرة يسלט الضوء على زاوية منها، بدءاً من المتهم والشريطي والقضاة والشيء، ذلك الشيء الذي يتهم المتهم بقتله وفضال متهم يبرئ نفسه من تلك التهمة حتى نالها لكن هلا يريد الخروج للعالم حتى أنه انهم نفسه بالإلحاء، المسرحية تصور كيف أن الإنسان من الممكن أن يكون غريباً مغترباً في بنياه: المتهم:: كل الناس. كل شيء. يهدئي. الغربية والوحشة والوحدة. المرض والشفاء. الشقاء الذي لا ينتهي وفرص السعادة التي لا نستطيع أن نملأها. العمل والبطالة. الانتظار والوصول. الإنكسار. الفشل. طعم الانتصار التافه. القلق. نداء الرحيل الذي لا يستجاب. الخيبة. غياب

أبوابه - تبين مجموعة من الأشياء والقيم والحالات المتضاربة في سياق خلطة خارجة عن المؤلف، تحمل سمات الواقع المعاش والمخيل بأن واحد. تندور محاورها في ثلاثة مشاهد رئيسية تعالج مشكلة الحرية في لبسها "كفاني" أنواباً رمزية مسرحية تعدد غسان إظهارها وكأنها لوحة في كل مرة يسלט الضوء على زاوية منها، بدءاً من المتهم والشريطي والقضاة والشيء، ذلك الشيء الذي يتهم المتهم بقتله وفضال متهم يبرئ نفسه من تلك التهمة حتى نالها لكن هلا يريد الخروج للعالم حتى أنه انهم نفسه بالإلحاء، المسرحية تصور كيف أن الإنسان من الممكن أن يكون غريباً مغترباً في بنياه: المتهم:: كل الناس. كل شيء. يهدئي. الغربية والوحشة والوحدة. المرض والشفاء. الشقاء الذي لا ينتهي وفرص السعادة التي لا نستطيع أن نملأها. العمل والبطالة. الانتظار والوصول. الإنكسار. الفشل. طعم الانتصار التافه. القلق. نداء الرحيل الذي لا يستجاب. الخيبة. غياب



سامي عبد الحميد

## غسان كنفاني بين القبعة والاغتراب النفسي

### فاتن حسين ناجي

ان الاغتراب النفسي هو انتقال الصراع بين الذات والموضوع (الأخر) من الواقع الخارجي الى النفس الإنسانية ولعل ذلك يخلق اضطراباً في العلاقة التي تهدف الى التوفيق بين الفرد وبين الواقع وابعاده ،فالشخص المغترب هو شخص فقد اتصاله بنفسه وبالآخرين، وهذه الحالة يصاحبها الكثير من الأعراض التي تتمثل في العزلة والانزوال والتمرد والرفض والانسحاب والخضوع ،اي ان الاغتراب عن الذات هو شعور الفرد بان ذاته ليست واقعية هو شعور بعدم التفاعل بين الفرد والآخرين ونقص المودة ،والألفة مع الآخرين ،وندره التعاطف والمشاركة وضعف او اصر المحبة والروابط الاجتماعية مع الآخرين. وهذا تجده واضحا متجليا في مسرحية القبعة والنبي لغسان كنفاني أنجز كنفاني كتابة هذه المسرحية في بدايات عام ١٩٦٧. عبران "القبعة والنبي" لم تعرف طريقها الى النشر الا عام ١٩٧٣،اي بعد استشهاده غسان كنفاني بحوالي تسعة اشهر. ان نشرت، للمرة الاولى، في مجلة "شؤون فلسطينية" نيسان عام١٩٧٣. وهي محاولة كنفاني المسرحية الثانية بعد "الباب وسوق تلاخط هنا هاجسا مسرحيا تشكليا ،يقوم على لعبة قصص الاتهام الذي يتحرك ليضم المتهم مرة والقضاة في مرة ثانية، وقد يمتد ليشمل جمهور شخصية المتهم التي تقابلها دراميا شخصية الشيء ولربما المسمى للشخصيات هو اغتراب بالدرجة الأساس "القبعة والنبي" تدخل في مساحة الرمز فتعالج فكرة التناقض والتعارض من أوسع













بدأت الممثلة **منة شلبي** والفنان اباد نصار بتصوير مسلسلهما الجديد "حارة اليهود" المقرر عرضه في رمضان المقبل. والعمل عبارة عن قصة حب تنشأ بين منة شلبي التي تجسد شخصية فتاة يهودية، وضابط مسلم يجسده اباد نصار. ويشارك في بطولة المسلسل ريهام عبدالغفور، وهالة صدقي، وسيد رجب، وأحمد حاتم، ووليد فواز.

تخوض النجمة **سيرين عبد التور** تجربة سينمائية جديدة من خلال فيلم "سوء تفاهم" لتعود به للسينما بعد غياب. ويعرض لها حالياً مسلسل "سيرة حب" في دراما الـ ٩٠ حلقة التي تعد أول من قدمها وتحسن لها في الوطن العربي، تتحدث سيرين عن فيلمها الجديد، وما استفادته من تجربتها في برنامج "بلا حدود"، في الحوار الآتي. في البداية تقول سيرين: "أعالي السينمائية قليلة وهذا رغمًا عني بسبب انشغالي بتصويره استغرق وقتاً طويلاً لأن عدد حلقاته أكثر من ٩٠ حلقة وتبعه انشغالي بمسلسل "لعبة الموت" مع عابد فهد وبعد ذلك مسلسل "سيرة حب"، ولكن منذ بدايتي وأنا أحب السينما وأضعها ضمن أولوياتي والسينما هي الهدف الأساسي لي لأن من خلالها يتم تأكيد نجاح النجم وذهاب الجمهور وقطع تذاكر من أجل مشاهدة الفيلم".

قالت الفنانة منى زكي، إن فيلم "سوار القبر"، من التجارب التي أرهقتها بشدة، ولكنها استمتعت بها للغاية، نظرًا للجودة الورقية، فضلاً عن مشاركتها البطولة لتجمن تقدر موهبتها كثيرًا، وتميل لمشاهدتهما مما عمرو سعد، وأسر ياسين. وأضافت زكي أن التوترات الحالية، أثرت بعض الشيء على الفيلم، مشيرة إلى أن الأحداث الأخيرة، التي راح بسببها عشرات الشهداء، من أبناء مصر، جعلت المنتج وليد صوري غير قادر على تشييد حملة دعائية كافية للفيلم، تقديرًا لشاعر الناس.

استعدت الفنانة **هيفاء وهبي**، خلال الأيام المقبلة لتصوير أول مشاهد مسلسل "مريم" بطولة خالد النبوي، المقرر عرضه في رمضان المقبل. وحصلت الفنانة اللبنانية هيفاء على لقب "ملكة جمال العالم" ضمن ٣٠ حسناء من مشاهير الفن، بحسب استطلاع للرأي أطلقه موقع "Hollywoodbuzz" الأمريكي. وتعد هذه المرة ليست الأولى التي يتم فيها اختيار هيفاء ضمن قائمة أجمل نساء العالم، حيث أنها سبق أن نافست على لقب أجمل امرأة في العالم مرات عديدة، وذلك في استفتاءات أهم المجلات والصحف والواقع الإلكترونية.

ريموت كونترول

## حاضر توفيق: كاظم الساهر منحني القوة لإكمال مشواري الفني

□ بغداد/غضن حداد



كان برنامج (ركن الهواة) الذي يقدمه المرحوم كمال عاكف، المحطة الأولى في حياة الفنان عامر توفيق، ومنه اختارته فرقة الضنون الشعبية كمطرب مقام في عام ١٩٧٩، عمل ضمن فرقة الموشحات العراقية بعد اجتيازه اختباراً صعباً من بين ٥٠٠ متقدم، ولا يزال مستمراً بالفن والمقامات العراقية وعارفاً بالمقامات العراقية وبستانها.

وبعد نجاحه في برنامج "ذا فويس" قرر الفنان والملحن عامر توفيق مواصلة مشواره الفني ويقدم مجموعة موشحات وأغاني للجمهور العراقي وهو متخصص في الغناء المصري والموشح العراقي، ومنح مؤخراً من إيطاليا شهادة الأستاذية لتدريس الغناء والمقام العراقي.



جريدة "المدى" التقت به في أروقة المسرح الوطني وسألته عن مشواره الفني في سياق اللقاء الآتي.   
× "ما جديك؟   
× سأصور موشحاً مطلعها يقول " قبلت ثغري وقالت أنا لك أيها المغرور ماذا بذلك كلمات الشاعر كريم العراقي ومن أبحني.   
× من اكتشف صوتك؟   
-الفنان الراحل كمال عاكف اختبرني ونجحت في الاختبار. كان ذلك عام

الفن الأصيل وقدمت للمشاركة بعد أن اخترتوني ونجحت.   
×ماذا يعني لك الفنان كاظم الساهر؟   
-الفنان كاظم الساهر كان صديقي منذ أيام المسرح العسكري عام ١٩٨٣ وهو فنان ذكي ويأخذ الملاحظات ولا يزال متواضعا مع أصدقائه رغم الشهرة والنجومية التي وصل إليها، وتشجيعه منحني القوة لإكمال مشواري الفني.   
× هل ستعود لجال الدراما؟   
-شاركت سابقاً بشخصيات ثانوية في مسلسل "خطوات ألف ميل" و" مسرحية النخلة والجيران" ولكن لم تعرض علي أعمال على مستوى المسرح أو التلفزيون.   
×من مرجعيتك من قرأه المقام؟   
القرء الحقيقيون هم.. نجمة الشيشلي قسدوري النجار، رشيد الغندرجي، البقاني، ويوسف عمر، وأعتبر هؤلاء هم أساتذة المقام العراقي وغناء القصيدة، ولابد لأي قارئ مقام أن يستند إلى ما تركوه من تراث ليغني تجربته في هذا الجانب.   
×من النساء قرأه المقام براك؟   
-صديقة الملاية، سلطانة يوسف سليمة مراد، فقد اعتمدت المقام الملاقم لأصواتهن، ومن النساء من غنت مقام (البجكاه) مائدة تزنت، وزهور حسين غنت (الحكيمة).

عام ١٩٤٥ بدأ هو يعد لفيلمه الجديد "ليلي بنت الأغنياء" إخراج يوسف وهبي، وفي ذلك الوقت عرض عليها عبد الوهاب أن تقوم ببطولة فيلم "ممنوع الحب" لكن أنور وجدي رفض لغیره عليها منه، وقال لها لا بد أن تتفرغي لثركتنا اعترلت الفن وظلت بعيدة عن العيون والشاشات أربعين عاماً حتى رحلت في نوفمبر من عام ١٩٩٥، ينشر إلى أنها بعد الاعتزال المفاجيء كانت في قمة نجاحها وشهرتها الفنية.

"أجد هوز، قلبي دليلي، يا راحين للبي الغالي، ليه خلتنني أجبك، شحات الغرام"، عرفها الناس من صوتها عندما أقام لها والدها حفلاً غنائياً في مسرح القاهرة عام ١٩٣٢، وحضره عدد كبير من الشخصيات الكبيرة منهم الشاعر الكبير أحمد شوقي، والموسيقار محمد عبد الوهاب، وبعد أن سمعها عبد الوهاب أشاد بها ومن هنا بدأت علاقتها بالموسيقار عبد الوهاب الذي كان أول من



### ولادة ليلي مراد

في هذا اليوم السابع عشر من شباط عام ١٩١٨، ولدت الطرية والممثلة المصرية الشهيرة ليلي مراد التي تركت رصيداً فنياً كبيراً حيث قدمت حوالي ٢٨ فيلماً طوال مشوارها الفني وأشهرها فيلم "الحبيب المجهول" و"سيدة القطار" و"حبيب الروح" و"غزل البنات" و"قلبي دليلي" و"ليلي بنت الأغنياء"، كما قدمت العديد من الأغنيات التي تعاونت فيها مع كبار الشعراء والملحنين، ومن أشهر أغانيها

### حظك هذا اليوم

<b>الثور</b> ١٠ شباط - ٢٠ شباط	<b>الحمل</b> ٢١ شباط - ٢٠ آذار
<b>السرطان</b> ٢١ شباط - ٢٠ آذار	<b>الجوزاء</b> ٢١ شباط - ٢٠ آذار
<b>العقرب</b> ٢١ شباط - ٢٠ آذار	<b>الميزان</b> ٢١ شباط - ٢٠ آذار
<b>الجدي</b> ٢١ شباط - ٢٠ آذار	<b>القوس</b> ٢١ شباط - ٢٠ آذار
<b>الدلو</b> ٢١ شباط - ٢٠ آذار	<b>الثور</b> ١٠ شباط - ٢٠ شباط

خذ خطوة إلى الخلف وانظر إلى ما في محيطك، وليس فقط أمام عينيك. العُشَّة للطيور وليست لأمتالك، لذا اخرج من عشك وقم بجولة في الجوار.

خذ خطوة إلى الخلف وانظر إلى ما في محيطك، وليس فقط أمام عينيك. العُشَّة للطيور وليست لأمتالك، لذا اخرج من عشك وقم بجولة في الجوار.

### تضارب الأنباء حول وفاة غسان مطر . . وزوجته تقول : ننتظر الـ ٢٤ ساعة المقبلة لتحديد حالته



من جانبه نفى وكيل نقابة المهن التمثيلية، الفنان سامح الصريطي، الأخبار المتداولة حول وفاة الفنان غسان مطر، قائلاً: "زوجته أخبرتنا أن الخبر إشاعة"، وأوضح الصريطي في تصريح صحفي، "أن سبب تضارب الأخبار حول وفاة مطر، يرجع إلى أن المستشفى المتواجد به الفنان، أبلغنا بوفاته، ولكن زوجته أخبرتنا أن الخبر إشاعة. وأضاف الصريطي، أن الفنان غسان مطر

### تضارب الأنباء حول وفاة غسان مطر . . وزوجته تقول : ننتظر الـ ٢٤ ساعة المقبلة لتحديد حالته

من جانبه نفى وكيل نقابة المهن التمثيلية، الفنان سامح الصريطي، الأخبار المتداولة حول وفاة الفنان غسان مطر، قائلاً: "زوجته أخبرتنا أن الخبر إشاعة"، وأوضح الصريطي في تصريح صحفي، "أن سبب تضارب الأخبار حول وفاة مطر، يرجع إلى أن المستشفى المتواجد به الفنان، أبلغنا بوفاته، ولكن زوجته أخبرتنا أن الخبر إشاعة. وأضاف الصريطي، أن الفنان غسان مطر

### تضارب الأنباء حول وفاة غسان مطر . . وزوجته تقول : ننتظر الـ ٢٤ ساعة المقبلة لتحديد حالته

من جانبه نفى وكيل نقابة المهن التمثيلية، الفنان سامح الصريطي، الأخبار المتداولة حول وفاة الفنان غسان مطر، قائلاً: "زوجته أخبرتنا أن الخبر إشاعة"، وأوضح الصريطي في تصريح صحفي، "أن سبب تضارب الأخبار حول وفاة مطر، يرجع إلى أن المستشفى المتواجد به الفنان، أبلغنا بوفاته، ولكن زوجته أخبرتنا أن الخبر إشاعة. وأضاف الصريطي، أن الفنان غسان مطر

### دايانال لينيكير عانيت الاضطهاد بسبب عشقي للتراث الهندي

فاجأت المذيعة والممثلة دانيال لينيكير (٣٥ سنة) جمهورها بالظهور في جلسة تصوير خاصة ارتدت بها ملابس هندية كاملة إضافة إلى ارتدائها مجموعة من الإكسسوارات، حيث أكدت دانيال أنها قاصت بهذه الخطوة إحياء منها لإحدى العادات "الهندية الغريبة" والتي تنتمي لها عائلتها ذات الجذور الهندية. صورة للنجمة قبل وبعد ظهورها بالزي الهندي، وأكدت دانيال لينيكير أنها عانت كثيراً من اضطهاد الكثيرين لها بمجرد انتمائها وعشقها للتراث الهندي، حيث كان هذا الاضطهاد العنصري غير مبرر على الإطلاق. إنطلاة رائعة لدانيال لينيكير بالزي الهندي وقال بعض جمهورها إن ظهورها بالصور الجديدة أظهر مدى اهتمامها بأدق التفاصيل الخاصة بالتراث الهندي بدءاً من المكياج وصولاً لحلقة الأذن.

### موجة التعري تتال من ميراندا كير على مجلة LOVE

قامت النجمة ميراندا كير بجلسة تصوير جديدة مخصصة لمجلة LOVE تم الكشف عن صورتين منها. ويبدو ان موجة التعري نالت منها أيضاً على صفحات المجلة حيث اكتفت بملابسها الداخلية من Calvin Klein وغطت فديها بزناعيها. قام بالتقاط الصور سولفي سانديسو. وكانت قد تعرت على المجلة نفسها كل من النجمة كيم كارداشيان وأختها غير الشقيقة كيندل جينر

### بيرين سات تعطل بعيد الحب تحت الماء

احتفلت النجمة التركية بيرين سات المعروفة في العالم العربي بشخصية "فاطمة" و"سمر" في مسلسل العشق الممنوع لأول مرة بعيد الحب مع زوجها المغني التركي كينان دوغلو بعد زواجهما. وكشفت بيرين سات عن جلسة تصوير جديدة قامت بها برفقة زوجها ونشرت صورة رومانسية تحت الماء.

### بيرين سات تعطل بعيد الحب تحت الماء

احتفلت النجمة التركية بيرين سات المعروفة في العالم العربي بشخصية "فاطمة" و"سمر" في مسلسل العشق الممنوع لأول مرة بعيد الحب مع زوجها المغني التركي كينان دوغلو بعد زواجهما. وكشفت بيرين سات عن جلسة تصوير جديدة قامت بها برفقة زوجها ونشرت صورة رومانسية تحت الماء.

### بيرين سات تعطل بعيد الحب تحت الماء

احتفلت النجمة التركية بيرين سات المعروفة في العالم العربي بشخصية "فاطمة" و"سمر" في مسلسل العشق الممنوع لأول مرة بعيد الحب مع زوجها المغني التركي كينان دوغلو بعد زواجهما. وكشفت بيرين سات عن جلسة تصوير جديدة قامت بها برفقة زوجها ونشرت صورة رومانسية تحت الماء.





## شكرا داعش .. ولننسى كل شيء

الدور الذي تلعبه حركات مخبولة مثل داعش، ينتج بسهولة، لانه من نوع "التهو الموهوس بالاعصاب" لا يحتاج سوى ارواح نبر الجريمة القسوى، وجمهور جاهل للخيب والانفعال والنسيان. هذه الحركة تتلاعب بنا بشكل جوهري، والخسارات المؤلمة في ارواحنا واعراضنا وسيادتنا، ليست سوى بداية القصة. ولتحاول فقط ان نبدأ بذكر نسياننا، لامرين هامين، اهمية التعقل وخطورة الفاسدين. وأول ما حصل حين انشغلنا بجرائم داعش، هو نسيان "الفساد" رغم ان وقع الهزيمة في لحظاته الاولى جعلنا نذكر بوضوح، ان فسادنا هو السبب الاكبر في انتصار المجرمين. لكن ثمانية او تسعة شهور بعد الموصل، كانت العصر الذهبي للفساد الاعظم، الذي لم يلاحقه احد، وبرزه ان موازنة تريليونية مرت بلا حساب.

في هذه اللحظة يمكن تقسيم العراقيين الى ثلاثة: واحد مع داعش يوغل في القتل، وآخر مندھش من داعش يحاول الدفاع عن ما تبقى، وثالث يغتم انشغال هذا بذاك، ويمارس الفساد باقصى الحرية لانه متأكد ان لا احد لديه الوقت والشهية لملاحقة الفساد. البرلمان يعمل منذ شهور لكنه لم يستجوب اي مسؤول عن الفساد بنحو جدي. مع ان الفساد مسؤول عن ظهور داعش بنحو مباشر. وهيبة النزاهة لصاحبها نوري المالكي، لم تكتشف اي فاسد منذ سنتين او اكثر، كما هو معروف. مع ان رئيس السلطة التنفيذية اعلن دفعة واحدة، وجود خمسين الف جندي وهمي بين العسكر، ثم نسياننا هذا بسرعة واخفيانا في تلافيف ادمغتنا المشغولة بتصريحات السيد عيوب، وبالف مسؤول لا نقتنع ابدا بأنه بملا منصبه. لقد نسينا اشياء اخرى كثيرة، منها قواعد العمل التي خرقها نوري المالكي وعارضناه بسببها، فالحرب الاقسى وكل الدم، جعل كثيرا من الزعماء يهربون الى النسيان، لانهم صاروا يخشون من المطالبة بالتعقل والحكمة وحقق الدماء، فالجمهور منفعل غير مستعد لتفكير هادئ، ومن اين يأتيه الهوء، فهو جمهور يبحث عن ابطال يجيدون الصراخ والمناداة بالثأر والمزيد من الدم، وكل زعيم يقول عكس هذا فانه سيهد نفسه بانصراف الناس عن حزبه. وهكذا تلفغ عقلاء كثيرون بالمصمت فاسحين الطريق امام حركة "ارادة" وامثالها، وصراخا مشابهها يصب الزيت على النار من كل المكونات. لقد نسينا احلام العمل المشترك والمبررات الكبيرة لصوغ تنازلاتنا المتبادلة، ونسينا ان اكبر المصائب لا تعطينا من السعي كل لحظة لتخفيف الاحتقان، ونسينا ان الجمهور ضحية لصمتنا في الغالب، اذ ان صمت من يدركون اهمية الحكمة، يفتح الطريق امام الباحثين عن الشهرة ليتلاعبوا بعواطف الناس، كعملة مناهرة في سوق صرافة جائر.

ان الشعب وهو الرقيب الاكبر في البلدان الحية، منشغل بتفكير بعضه، مرة بسبب ناربات التاريخ، واخرى بسبب خلاف على كمية الدم المراق من هذه القبيلة او تلك، وقائلة بسبب لون دمىة الدب المعروضة في شارع الجواهري.

انه مشهد ينتمي للماسي الخالية، فمدن كبيرة مثل الموصل جرى تخفيضا الى حد عجز كبار المخططين عن وضع طريقة لتحريرها، وشباب مجهزون انفسهم لانتحار كل يوم تلبية لعقيدة مقدسة، ودولة مصابة بالاوراق تتفق ٣٠ الف اطلاقا كل ساعتين، وكل هذه العناصر تمنح فرصة عظيمة لكل من يدير مصلحة فساد، ليحصل ويجول بلا حسيب او رقيب، وحتى لو شعر بخطر المحاسبة فباستطاعته ان يلبس المعطف العسكري ويهتف بحياة "الجيش والشرطة" ورموز الحركة، ليحمي نفسه.

شكرا داعش، فقد صنعت الفرص العظمى لانتقاد الفاسدين، ولكل المحتلين والموسوسين المجرمين بسرعة في انهار الدم، واخرست ما كان متاحا من صوت التعقل. لقد ارادت داعش ان "تبقى وتمتد" ولا سبيل لذلك الا ببقاء الفساد ومنطق الدم، وموت ممكثات السياسة، ونسيان مبررات التعقل.



General Political daily

17 February 2015

Editor-in-Chief  
Fakhri Karim

AlMada

500  
صفحة  
دينبارhttp://www.almadapaper.net  
Email: info@almadapaper.net

## السنة والشيعية ومنازلة "عبيوب"

يبدو العيوض سعداء وهم يتابعون السجال الدائر بين النخب السياسية الشيعية والسنية حول حادث مقتل الشيخ قاسم الجنابي، يقول لك احدهم وهو يعلق ببرود على الحادث: نحن فقدنا ١٧٠٠ في سبايكر، فماذا يعني مقتل عشرة أو عشرين من السنة، ألم تفكك عصابات داعش من قبل باهالي تلغفر؟

منذ حادثة قفلة الجيش، وانا اقرأ تعليقات وكتابات تكشف عن مستوى الطائفية المتوحشة التي وصلنا إليها؟

بالامس وداعش تذبح اقباط مصريين خرج علينا من يسخر ويشتم ومن يردد: دعمه يتوقفون ما نقناه خلال السنوات الماضية، وفيما كان المانثشيت الاول في معظم صحف العالم: "إدانة دولية واسعة لجريمة نذب ٢١ مصرية"، كان خبر نذب ٢٧ شرطيا عراقيا، مجرد خبر عادي نسي المحرر ان يضعه ولو بأسفل الصفحة.

هل هناك أسوأ من صور داعش وهي تعيث فسادا في مدن العراق؟ سنقول: نعم، إنها المعركة الدائرة حول عبيوب، هل يبقى امينا للعاصمة، أم تتم اقالته؟ قد نقولون: إنه موقف سياسي، وهناك استحقاق يخص جهة سياسية، فلنترك هذه المسألة الآن ونقدم إلى الامام.

وانا اقرأ هذه التحليلات لنخب سياسية وثقافية من مختلف المشارب والاهواء سألت نفسي سؤالاً: ترى متى نستطيع نحن المثقفين ان نقدم تحليلا علميا لما يجري في العراق هذه اللحظة.. ومتى يمكننا نحن المثقفين بالتظهير ومعارك المصير، مواجهة الحاضر دون الانشغال بمنصب عبيوب، وتقلب دفاقر الطائفية.. طبعاً لا احد يمكن له ان يصادر حق أي كاتب او سياسي او عضو مجلس نواب في ان يقدم وجهة نظره لما جرى ويجري الآن في البلاد، ولكن ليس من حق احد ان يحول العلاقة التاريخية بين أبناء الشعب، إلى شتيمة لكل العراقيين وان يضع نفسه وصياً على شكل ونوع العلاقة التي تربط بينهم فمثل هذه الأفعال لن تساعد العراقيين في شيء، ولن ترجع الروح الى عشر سنوات من أعمارهم ضاعت في ظل صراع سياسي على كعكة البلاد.

منذ حادثة الجنابي وهناك أصوات تجيد لعبة توزيع الاتهامات على كل من لا يعجبهم، بل حاول البعض ان يعطينا دروساً في فنون الوطنية، وأساليب الحفاظ على اللحمة من خلال مقولات وجمل مستهلكة، فوجدنا ناذية تصرخ "انظروا الى اهلنا في الجنوب كيف يقاتلون من اجل الانبار" وكان الأنبار دولة مجاورة وسكانها لا يرتبطون مع أهالي الجنوب برابطة الدم والتاريخ والقرابة. فيما خرج علينا نائب بخطاب سمج وساذج يطالبنا فيه بان نحني الروح الوطنية لأهالي تكريت، الذين فتحوا بيوتهم لمجندين من الشيعة.. ونسي النائب "الانتهازي" ان الذي يربط بين تكريت وباقي مدن العراق اكثر ما يربطه بالعراق.

يدرك السادة النواب ومعهم معظم الساسة إن العراقيين بكل طوائفهم ذاقوا الظلم مضاعفاً حين حاول الجميع تحميله وزر جرائم أخطاء وخطايا الساسة، ولكنهم عانوا اكثر من مرارة الطائفية التي تكنت بالجميع، سنةً وشيعية، وسط تهليل سياسي من البصرة الى صلاح الدين، يهتف باسم المظلومية مرة والتهميش والإقصاء مرات عدة. منذ أحد عشر عاماً ومسؤولونا "الأنشواس" يبهرون العالم برواياتهم العظيمة، لكن حكاية عبيوب وامانة بغداد ستظل تفوق ما قبلها وما بعدها، فهي ذات حبكة وأسلوب جديد، وتمتاز بطريقة جديدة في الضحك على ذقوننا، وتزييف لإرادة العراقيين بالتغيير نحو الأفضل والاكتفاء.. ما معنى ان ناخذ استخارة في ملف الخدمات، ونعجز عن إقالة مسؤول له سجل كوميدي.

عالم التغيير اذن، إذا لم يكن في الإمكان الحصول على نتائج أفضل ومحاسبة الفاشل؛ ما الذي سيغير اليوم ما لم تغير قوانين الأوس.



بسام فرج

كاركاتير

مصممة خصيصاً لعرض دراماتيكي صامت تمتد جذوره إلى أعماق التاريخ، وصفته الرسمية الكلاسيكية هيمن حيدري ويتناول أزمنة التعايش الديني بين طوائف البلد الواحد.

## مهدي عباس

المؤرخ والناقد السينمائي صدر له حديثاً كتاب بعنوان "السينما العراقية عام ٢٠١٤" يتناول النشاطات السينمائية المحلية والمهرجانات الدولية التي اشتركت فيها الأفلام العراقية والجوائز التي حازتها خلال عام ٢٠١٤.

بمهرجان أسكونا السينمائي الرابع في سويسرا الذي يقام للفترة من ٢٦ إلى ٢٨ /٢. يذكر أن الفيلم من تأليف هيمن حيدري ويتناول أزمنة التعايش الديني بين طوائف البلد الواحد.

## عبد المعطي الخفاف

الباحث الدكتور صدر له كتاب بعنوان (فن الباليه .تغامر الموسيقى ولغة الجسد). مبيناً أن الباليه فن يبدأ من نقطة محددة، ثم ما يلبث أن يتجاوزها إلى الشكل الأرقى معتمداً على موسيقى تصاحبها رقصات



بتلك العلاقة.

## سوران إبراهيم

الخريج السينمائي يشارك فيلمه (فقد في الغبار)

## حيدر محمد لقمان

الباحث الموسيقي صدر له عن دائرة الفنون الموسيقية كتاب بعنوان (الإنشاد الصوفي والموسيقى) يتحدث عن سيرة أهم أعلام هذا الفن ومؤسسه وتاريخه ودوره في الثقافة العراقية والمحافل الدولية. وتضمن هذا الكتاب عدة مواضيع كان أولها الموسيقى والدين باعتبارهما مفردتين منفردتين للجدل من حيث العلاقة الأزلية بينهما ضمن المنطق العام بالنسبة للمتلقي الذي ليس لديه الدراية الكافية والمعرفة الواسعة

صبح المدي

## هل للحب علاج؟

## لندن / إنديبندنت

كل منا وقع في الحب في لحظة ما من حياته، على الرغم من أننا نعتبره مخيراً للمتاعب أكثر من سعاده، وعلى الرغم من تردد عبارات مثل "ألم الحب"، و"عذاب القلب"، و"علاج الحب" في أشهر المنتجات الأدبية لكبار الأدباء. فهل الحب مجرد حيلة مزجعة خلقناها لأنفسنا، أم أنه جزء أساسي من الوجود الإنساني نفخر بوجوده في حياتنا، حتى لو سبب لنا الآلام؟

التقدم في ميدان العلوم قد يجبرنا على مواجهة مثل هذا السؤال في وقت يكف فيه العلماء على إنتاج العقاقير التي تعالج الحب، شأنها في ذلك شأن علاجات الاكتئاب والإيمان.

إذ يقول عالم الأعصاب بريان ايرب إن هناك شيئاً من المصادفة في مقولة قديمة تذهب إلى ان "الحب هو دواء"، فقد أظهرت دراسات حديثة على الدماغ أن هناك تشابهاً شديداً بين تأثيرات بعض الأدوية التي تسبب الإيمان وتجارب الوقوع في الحب.

## "اللعب في الطين" أغرب مهرجانات البرازيل

"مرحبا بك في البرازيل.. حيث اللعب في الطين أمر ليس سيئا على الإطلاق.. يمكنك بسهولة تغليفة جسدك بالطين بكل حرية"، هذه ليست دعاية لإعلان لتتسيط السياحة وإنما هي ضمن فعاليات كرنفال طين الشوارع الذي يحدث بالبرازيل. ووفقاً لما نشرته صحيفة الديلي ميل البريطانية، فإنه في هذا العيد يقفز جميع المشاركين إلى مستنقعات الطين ليغفروها بالكامل بالطين داخل تلك المستنقع الذي يوجد بجحدى القرى التابعة لمدينة ريو دي جانيرو في البرازيل، الذي يقبل

مختلف المهرجانات لا يعود أصله لمناسبة دينية، وإنما يقال إنه بدأ عام ١٩٨٦ بعدما قام عدد من الشباب المحليين بالمشي لمسافات طويلة في الغابة القريبة، وهم يلطخون أجسادهم بالطين للحماية من البعوض ومن ثم تحول الأمر للمهرجان، وبمرور السنوات تطور هذا الاحتفال ليصل إلى الشكل الحالي له. لكن على الرغم من إقبال الكثيرين على هذا المهرجان، إلا أن أصحاب المتاجر المحلية يتضايقون جدا من المحتفلين الذين يلطخون الأرضيات والجدران والممرات البيضاء بالطين الذي تصعب إزالته.

## بينديكت كمبرباتش يعقد قرانه بعيد الحب

## لندن / سكاي نيوز

تزوج الممثل، المرشح لنيل جائزة الأوسكار، بينديكت كمبرباتش من مخرجة المسرح صوفي هانتز، وعقدا قرانهما في احتفالية بعيد الحب على جزيرة وايت. وأكثت كارون ماسكيل، المنتحلة باسم كمبرباتش، الأحد، أنها تزوجا خلال عطلة نهاية هذا الأسبوع، في حضور أفراد عائلتهما القريين وأصدقاء لهما. ووصفته بأنه "يوم ساحر". وكان كمبرباتش البالغ من العمر ٣٨ سنة قد برز عندما قدم شخصية المحقق الذكي "شيرلوك" في إطار معاصر، ووصل إلى القائمة القصيرة في ترشيحات الأوسكار عن دوره الذي قدم فيه شخصية خبير فك الشفرات آلان تورينغ في فيلم "لعبة المحاكاة". وظهرت هانتز، ٣٦ سنة، وكمبرباتش معا في فيلم "حكايات هزلية".



## سيندي كروفورد "الحقيقية" بعيداً

## عن "الفوتوشوب"

## نيويورك / CNN

– أثارَت صورة عارضة الأزياء الأمريكية المشهورة سيندي كروفورد التي تبلغ من العمر ٤٨ عاماً، في الملابس الداخلية الغفاس حول ما قد تبدو عليه المرأة "الحقيقية". وغالباً، يؤدي استخدام "الفوتوشوب" في مجالات الموضة والأزياء، إلى إظهار غالبية عارضات الأزياء خاليات تماماً من أي عيوب أو ناقص، ما قد يجعلهن يظهرن بشكل بعيد تماماً عن الواقع. أما هذه الصورة لكروفورد، التي تظهر تأثير الزمن عليها، فاستقطبت الكثير من الغناء، وخصوصاً أنها أظهرتها بشكل واقعي وحقيقي. وانتشرت الصورة على وسائل التواصل الاجتماعي الجمعة، بعدما شاركتها مذيعة أخبار "أي تي في" البريطانية تشارلين وايت على موقع التواصل الاجتماعي "تويتر"، عازية الصورة إلى مجلة "ماري كلير". واعتبرت "ماري كلير"، بنسختها الأمريكية صورة كروفورد حقيقية، وصادقة، ورائعة، لكنها نفت أي علاقة لها بالصورة.

وقالت المجلة في تعليق على شبكة الإنترنت، إن أصول الصورة هي في الواقع من قصة الغلاف ماري كلير بالنسخة المسيكية وأمريكا اللاتينية في كانون الأول/ديسمبر ٢٠١٣. ويبدو أن هذا الإصدار غير الملموس هو بمثابة تسريب.

وأوضحت وايت لشبكة CNN أن "النساء يأتين بأحجام وأشكال مختلفة، مضيئة أن" من المهم أن نرى مختلف أشكال الجسم على شاشات التلفزيون والمجلات، حتى يكون لدينا انعكاس حقيقي لما يبدو عليه الآخرون.

## فاضل ثامر: أنا جريء إلى حدّ المواجهة وأكره خديعة المرأة

## سؤال وجواب



قحطان جاسم جواد

في محاولة للتعرف على هواجس الكثير من الفنانين والأدباء وتطلعاتهم وأرائهم في الفن والحياة، اخترنا الناقد فاضل ثامر رئيس اتحاد الأدباء والكتاب في العراق لنواجهه بأسئلتنا التي تتضمن سؤالاً واحداً ويجيب عنها الفنان أو الأديب الصيف بثلاثة أجوبة لكل سؤال. فلتقرأ معنا إجابات فاضل ثامر. قلت لها: – ما أهم ثلاثة أحداث ثقافية في حياتك؟ – صدور كتابي الأول (قصص عراقية معاصرة) مع الناقد ياسين المنصور ١٩٧٠، كتاب اللغة الثانية ١٩٩٤ في بيروت، كتابي ليتا سردى ٢٠١٣ عن دار المدى. – ما أهم ثلاث أغنيات عراقية؟

– أنا وليلي للساهر، يا حريمة لحسين نعمة، والربيل وحمد لياس خضر. – ما أهم ثلاث مسرحيات عراقية؟ – النخلة والجيران، نديمكم هذا المساء، دائرة الطبشير البغدادية. – ما أهم ثلاثة أعمال تليفزيونية عراقية؟ – الذئب وعيون المدينة، أبو طير، سارة خاتون. – ما أهم ثلاثة تواريخ تتأثر بها؟ – دخولي قسم اللغة الإنكليزية / كلية الآداب ١٩٥٧، ثورة تموز ١٩٥٨، اعتقالي في نقرة السلطان بعد انقلاب ٨ شباط ١٩٦٣ الأسود. – ما أهم ثلاث هوايات تحب ممارستها؟

– ممارسة؟ – القراءة، الخط العربي، التسوق. – ما أهم ثلاثة أشياء تتشام بها؟ – العنف، الطائفية، الكذب. – ما أهم ثلاثة كتب قرأتها؟ – الحرب والسلام لتولستوي، مئة عام من العزلة لماركيز، روايات آلان روب غرييه. – ما أهم ثلاثة أشياء تحبها في الرجل والمرأة؟ – الصدق، الأمانة، الاستقلالية في الرأي. – ما أهم ثلاثة أشياء تكرهها في الرجل والمرأة؟ – البخل، الخديعة، التقلب في الأهواء والآراء. – ما أهم ثلاثة أشياء تحبها في الطبيعة؟

## جديد دار المدى

## الطباخ، دوره في حضارة الإنسان

## تأليف: بلقيس شرارة

عن دار المدى، صدرت الطبعة الأولى من كتاب (الطباخ، دوره في حضارة الإنسان) مؤلفته الأديبة بلقيس شرارة. يقع الكتاب في ٧٤٣ صفحة من القطع المتوسط، فيما صُممت لوحة الغلاف بريشة الفنان ريتشارد ويلكنسون. وتطرقت المؤلفة في هذا الكتاب إلى الحضارات الإغريقية، والرومانية، والصين، والهند، والحضارة الإسلامية، والبيزنطية وعصر شارلمان، وعصر الوسيط، وعصر النهضة، وعصر لويس الرابع عشر، وعصر التنوير وغيرها. انتهاء عصر العولمة لتتحدث عن استخدام الطعام كسلاح في الحرب، وتغير الموقف من الطبخ والطباخ، ودور التلفزيون، ثم عن الطبخ الحديث، وحركة الطعام البطيء.



جاءت مقدمة الكتاب بقلم الأديب رفعة الجادرجي حيث قال: الطعام ليس كالجرف الأخرى التي ابتكرها الإنسان لإدامة وراحة عيشه، انه حاجة ضرورية، متناصلة في بيولوجية إدامة وجوده وبقائه. ومع ظهور الإنسان العاقل المحمل انتهاء عصر العولمة لتتحدث عن استخدام الطعام كسلاح في الحرب، وتغير الموقف من الطبخ والطباخ، ودور التلفزيون، ثم عن الطبخ الحديث، وحركة الطعام البطيء.